

ЗАДАНИЕ № 1

Рассмотрите картинку. Поставьте крестик карандашом рядом с тем домом, который выше всех. Теперь поставьте галочку рядом с домом, длиннее всех.

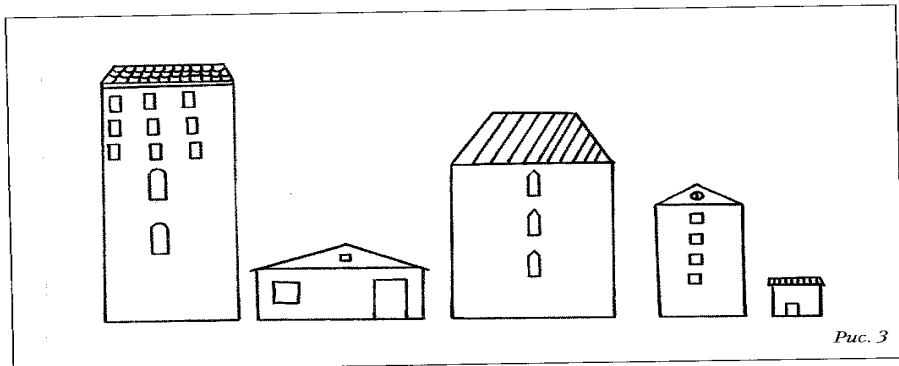

Задание № 2

Посмотрите на машину в верхней части рисунка и под ней. Отметьте крестиком ту машину, которая больше всего похожа на машину, изображённую в верхней части листа.

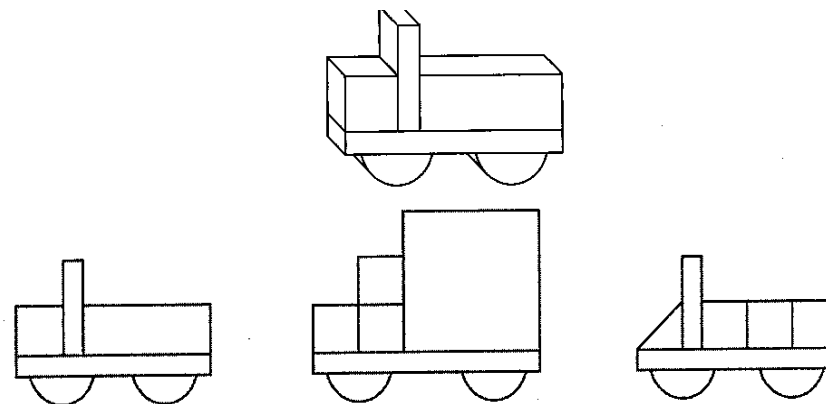

Задание № 4

Найдите на картинке всех домашних животных и от каждого из них проведите дорожки к домику.

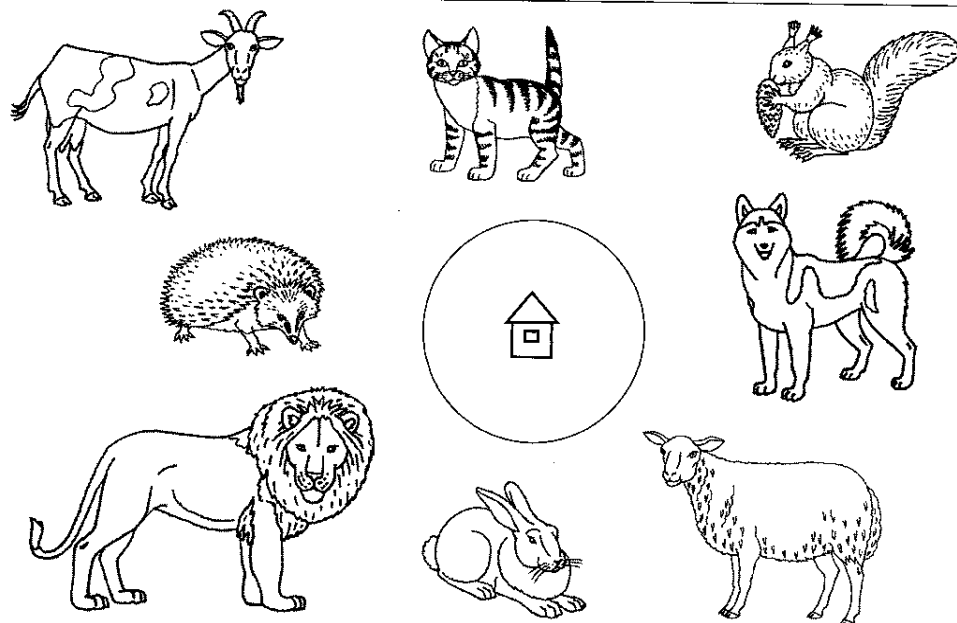

Задание № 5

Отметьте крестиком те предметы, которые находятся справа от стола.

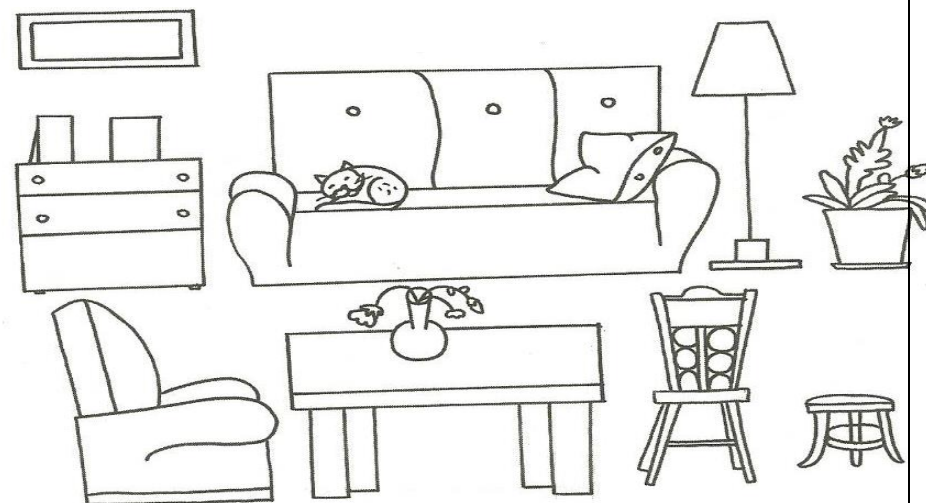

Задание № 3.

Рассмотрите грузовую машину, нарисованную на картинке. Отметьте крестиком те детали, которые необходимы для её постройки.

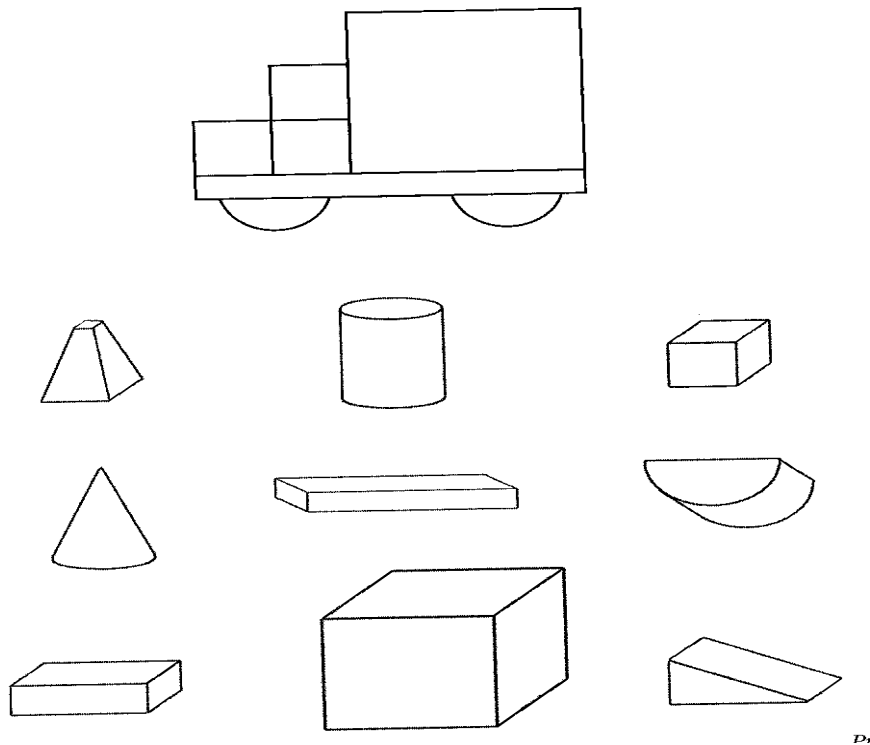

Задание № 6

Запишите предложение при помощи картинок вместо букв. Рядом с нужной картинкой в кружке поставьте галочку. Отметить столько картинок, сколько слов в предложении.

Девочка шьёт платье.



Задание №7

Запишите предложение при помощи картинок вместо букв. Рядом с нужной картинкой в кружке поставьте галочку. Отметить столько картинок, сколько слов в предложении.

Щенка повезут домой.

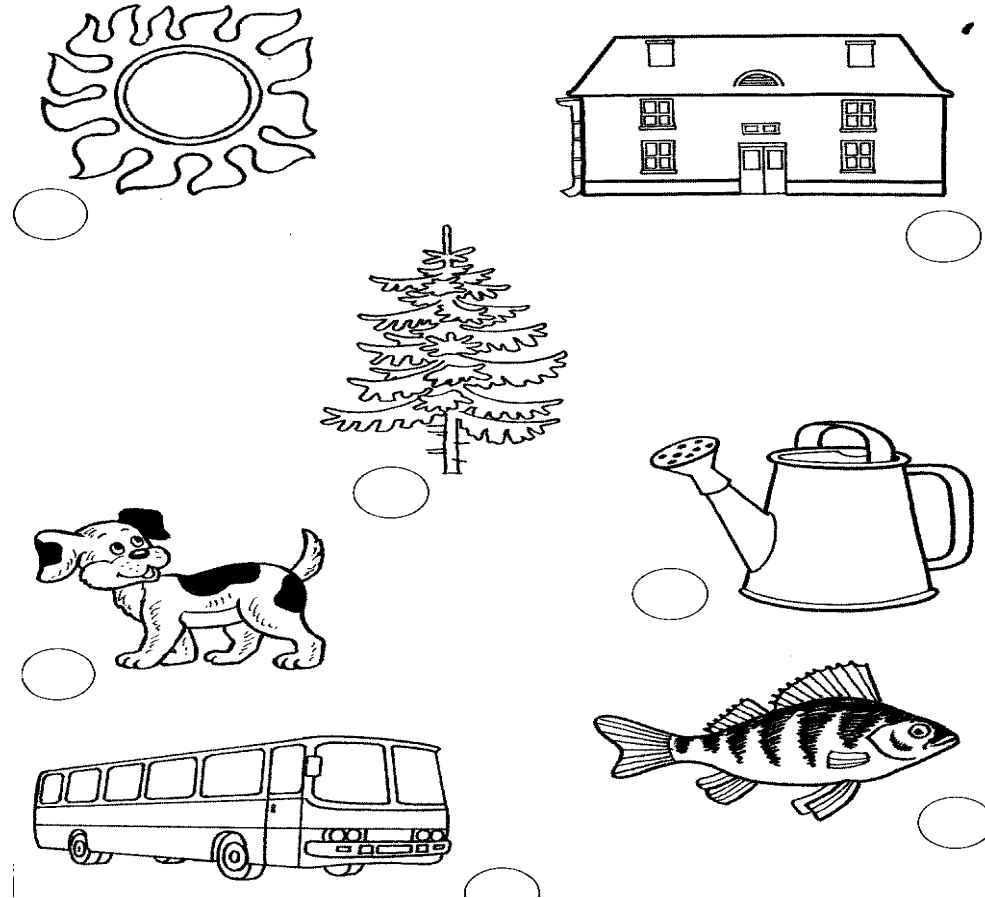

Задание №8

Запишите предложение при помощи картинок вместо букв. Рядом с нужной картинкой в кружке поставьте галочку. Отметить столько картинок, сколько слов в предложении.

3. Мальчик ловит рыбу.

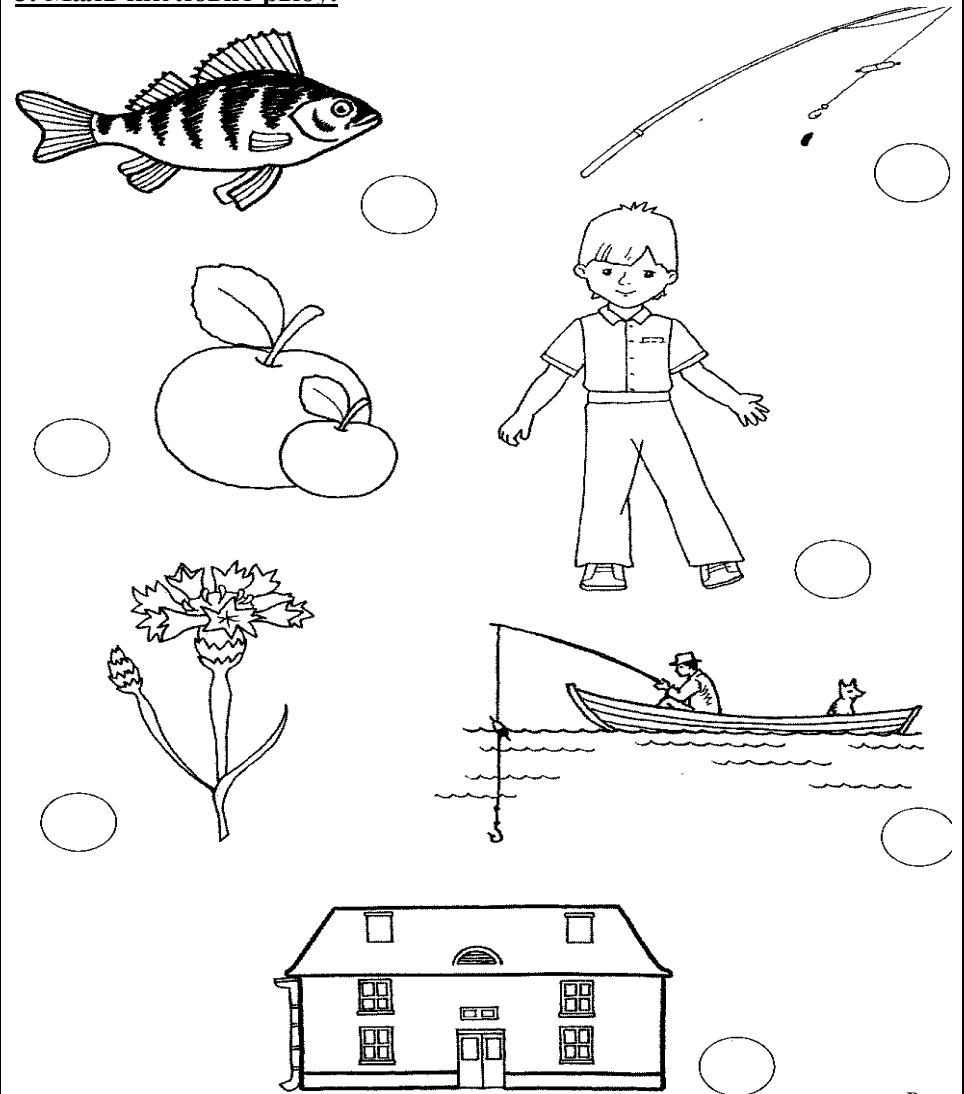

Задание № 9.

Соедините цифры с соответствующим количеством точек.



Рис. 56

Задание № 10

1. Рассмотрите картинку и отметьте крестиком те предметы, которые находятся слева от стола.

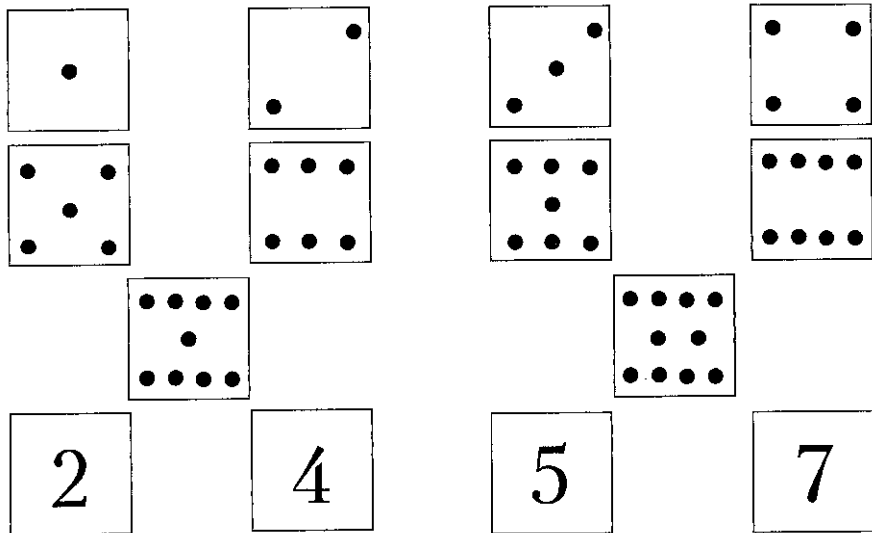

Задание № 9

Отметьте крестиком только те картинки, которые обозначают слова со звуком Ж.

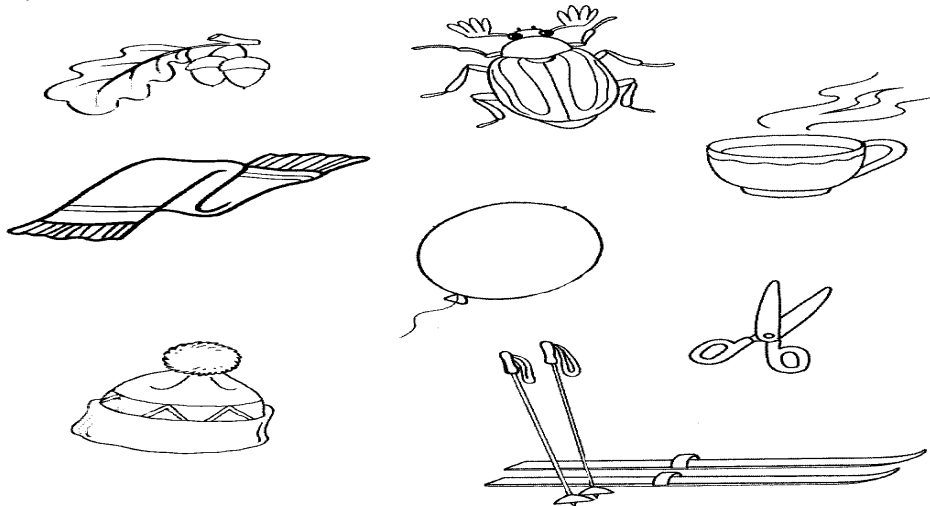

Задание №10

Отметьте крестиком только те картинки, которые обозначают слова со звуком Ч.

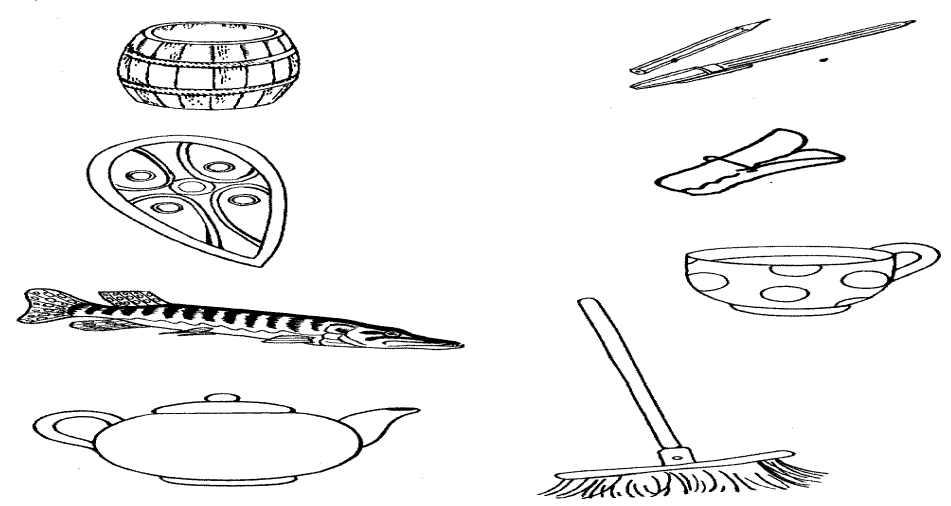

Задание №11

Рассмотрите картинки. Отметьте крестиком картинки, которые обозначают короткие слова.

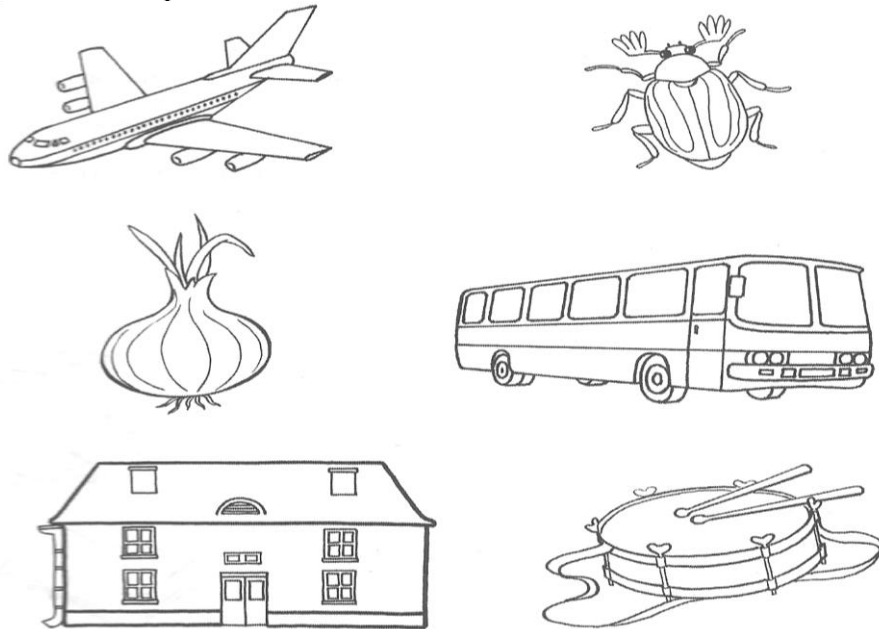

Задание № 12

Рассмотрите предметы на картинке и обведите металлические предметы кружочком.

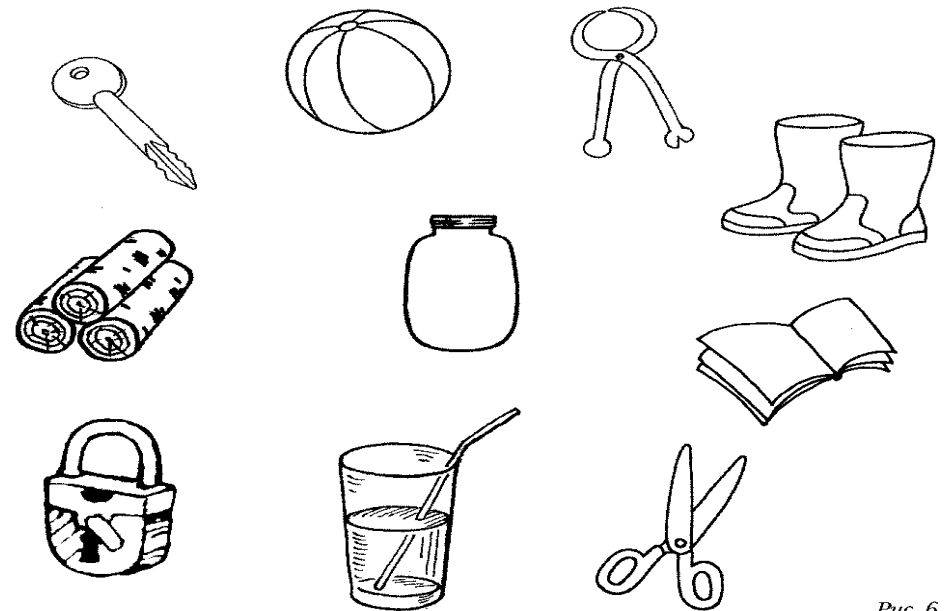

Задание № 13

Соедините картинки, изображающие людей разных профессий, с предметами (орудиями труда), которые им необходимы.

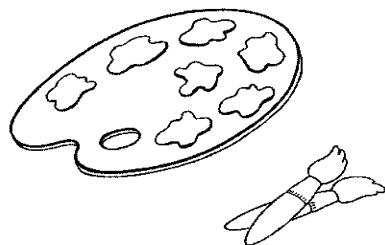
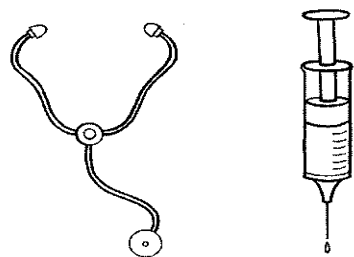
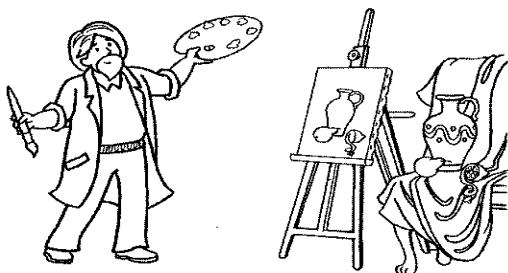
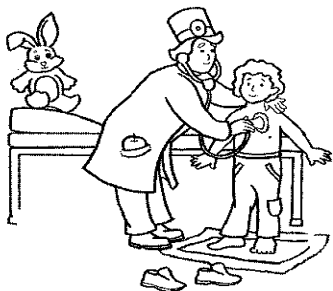
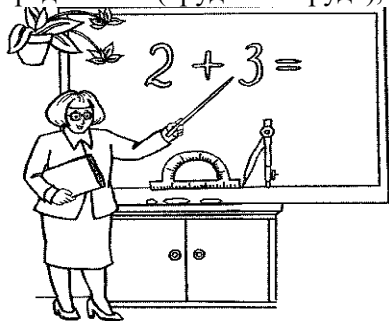

Задание №14

Рассмотрите предметы, подумайте и решите, в какое время года могут пригодиться эти вещи. Соедините каждый предмет с тем временем года, в которое он используется.

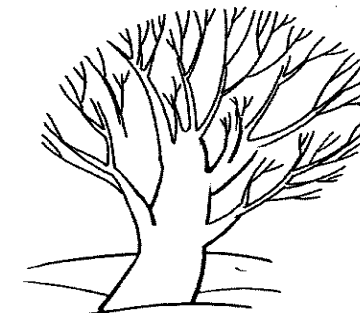
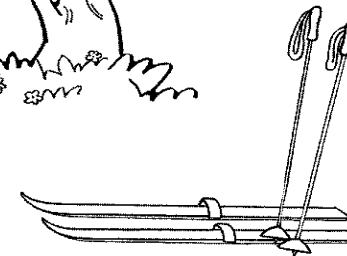
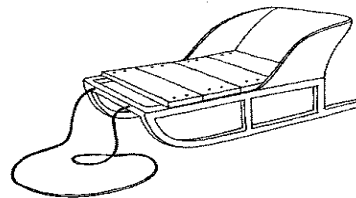
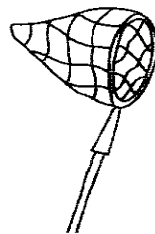

Задание №15

Какая маска больше всего подходит Бармалею?

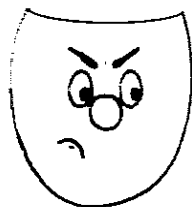
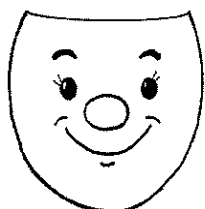

Задание № 16

Какая картинка больше всего подходит, чтобы передать настроение грустного мальчика?.А весёлого отметить галочкой.

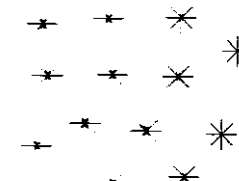
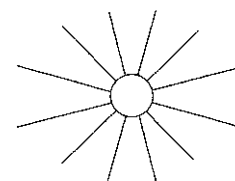
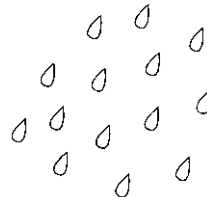

Задание № 17

Какой предмет больше всего подходит первокласснику?

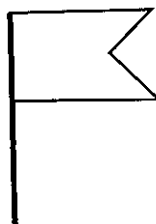
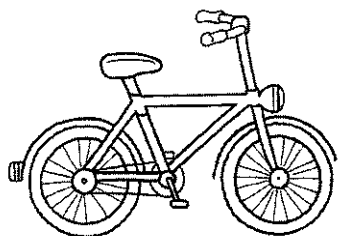
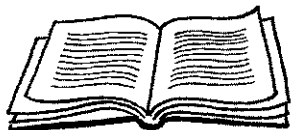

Задание №18

Какая картинка больше всего подходит для Новогодней открытки?

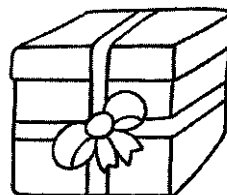

Нарисуй дорожку, по которой пойдет Ваня и соберет все съедобные грибы, а ядовитые обойдет.



Нарисуй дорожку, по которой пойдет Ваня и соберет все съедобные грибы, а ядовитые обойдет.

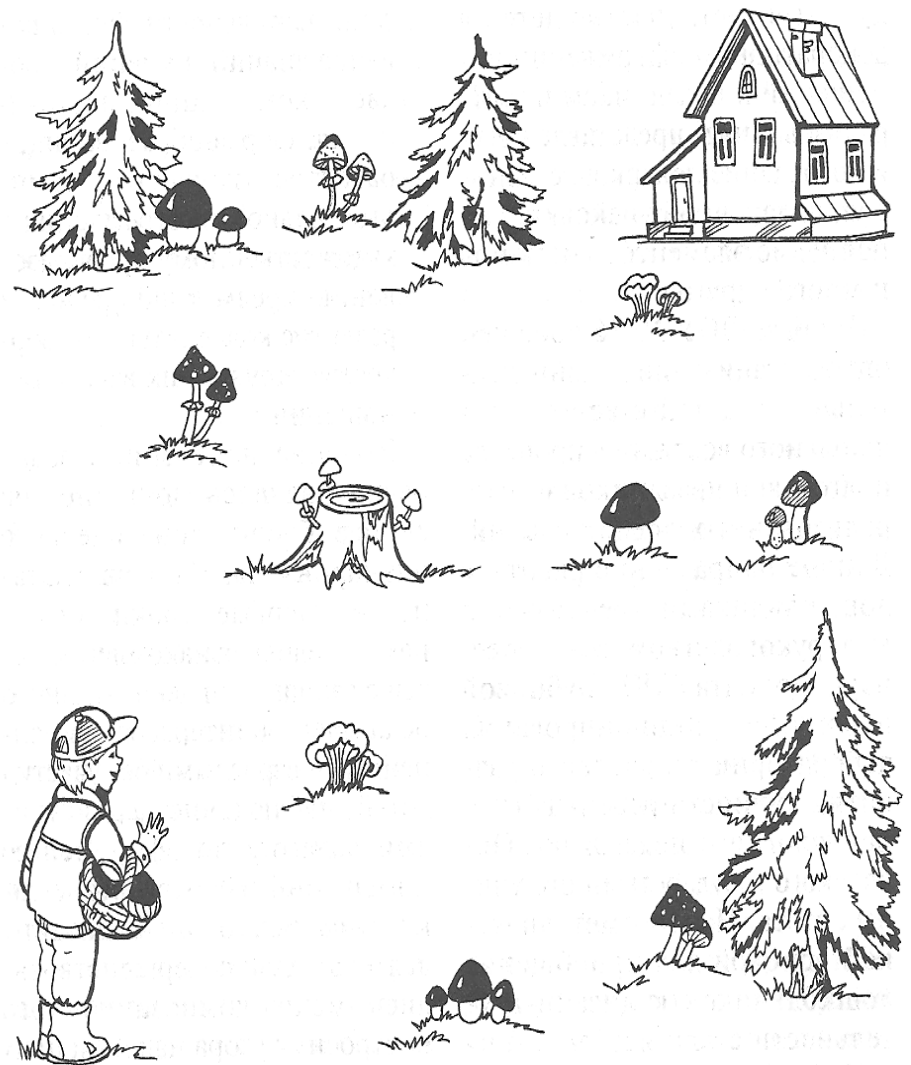

Какие птицы прилетят к кормушке?

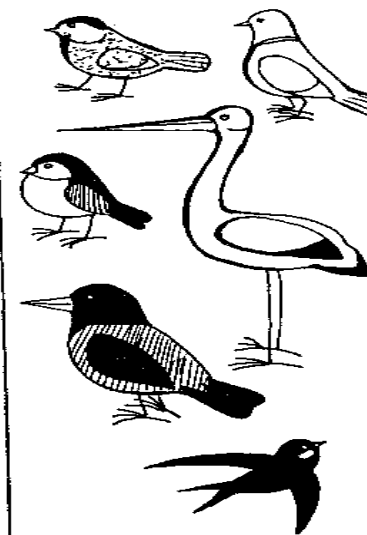
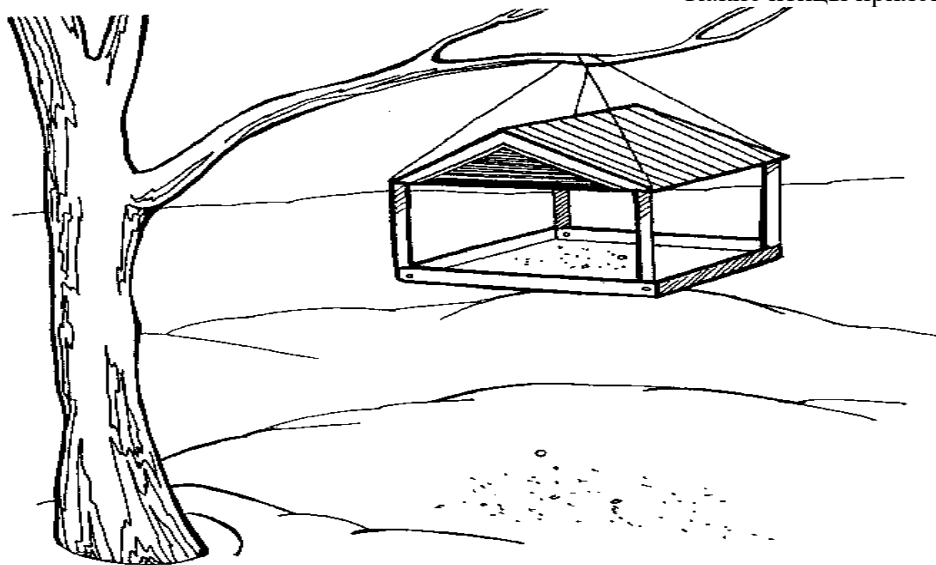

Задание: проведи линии от зимующих птиц к корму.

Какие птицы прилетят к кормушке?

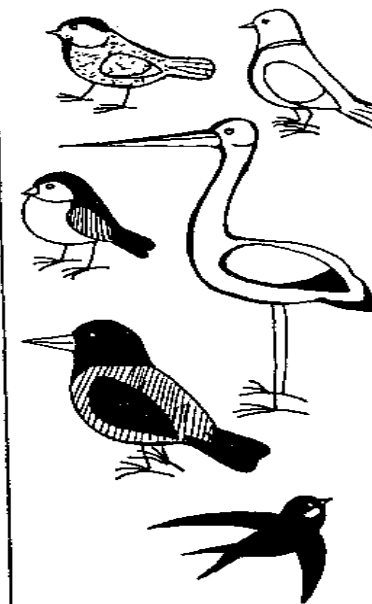
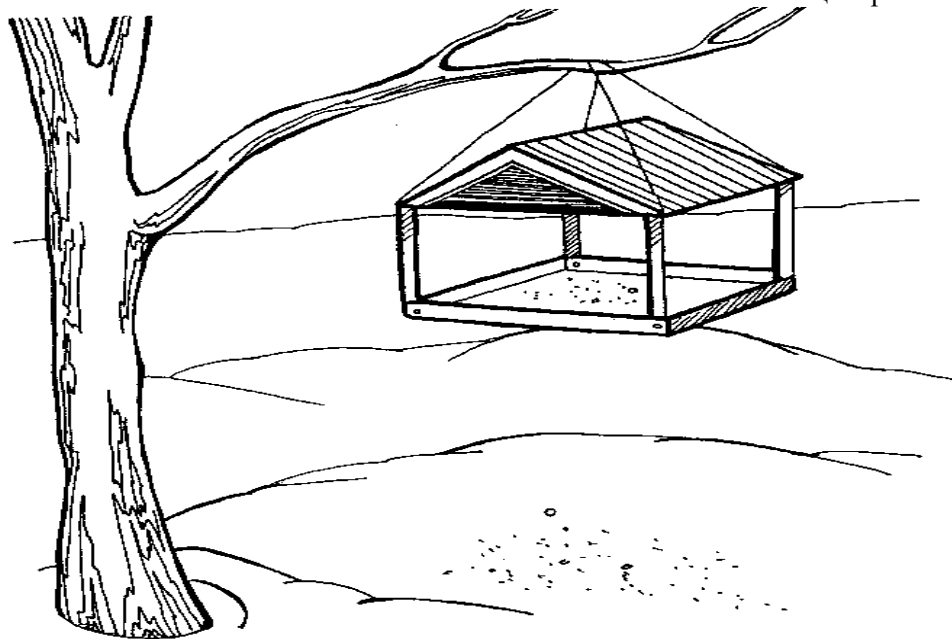

Задание: проведи линии от зимующих птиц к корму.

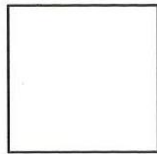
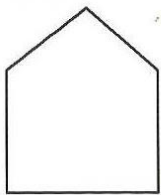
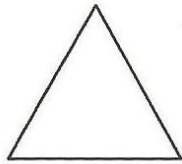
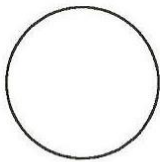
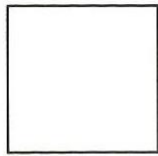
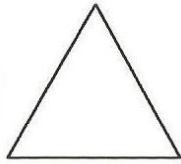
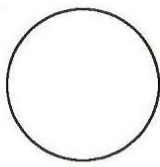
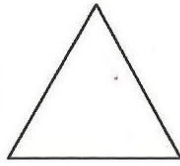
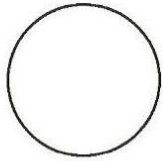
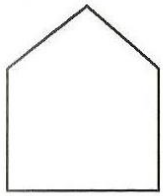

Как ты думаешь, какие фигуры пропущены? Нарисуй их сам.

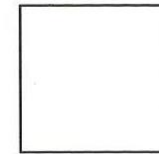
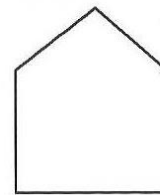
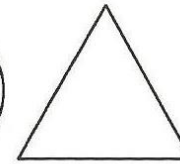
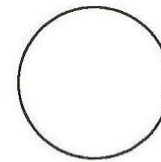
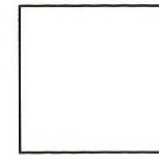
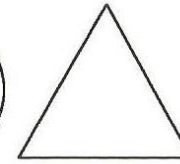
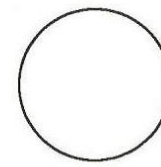
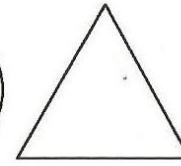
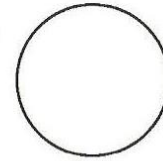
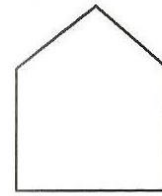

Как ты думаешь, какие фигуры пропущены? Нарисуй их сам.



Какие фрукты и ягоды спрятались на картинке?
Нарисуй эти плоды в пустых клеточках.



Какие фрукты и ягоды спрятались на картинке?
Нарисуй эти плоды в пустых клеточках.



5. "Что перепутал художник" (упражнение на развитие зрительного восприятия и основ воображения).
Посмотри на рисунок и объясни, что перепутал художник, когда рисовал предметы.

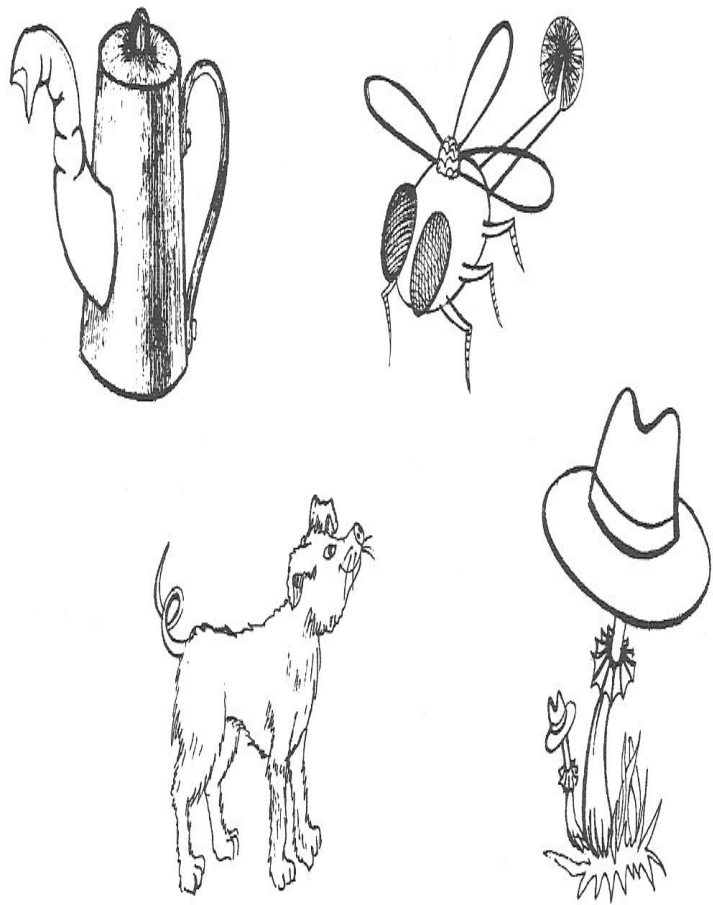

5. "Что перепутал художник" (упражнение на развитие зрительного восприятия и основ воображения).
Посмотри на рисунок и объясни, что перепутал художник, когда рисовал предметы.

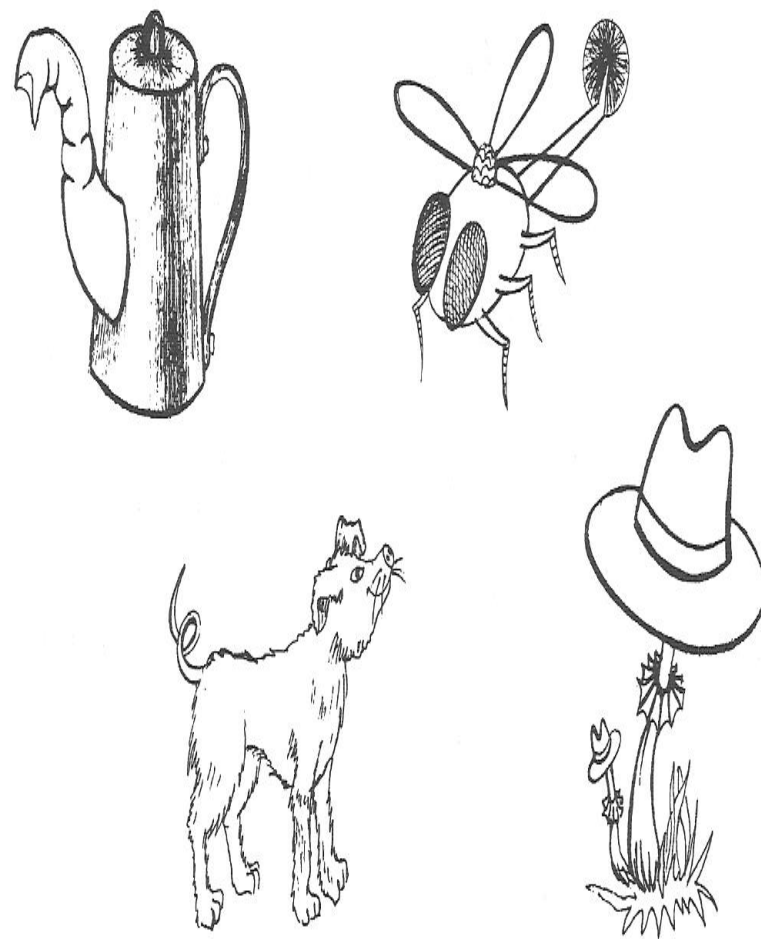

1. Помоги курочке и утке отыскать их деток шалунишек.
2. Обведи цыплят кружочками, а утят — квадратиками.
3. Посчитай утят и цыплят.



1. Помоги курочке и утке отыскать их деток шалунишек.
2. Обведи цыплят кружочками, а утят — квадратиками.
3. Посчитай утят и цыплят.



• Послушай слова. Скажи, на какой звук начинается каждое из этих слов?

Самолёт, зима, цапля, шишка, жук,
чашка, лимон, рыба, колесо.

• Назови слова во множественном числе правильно, например: котёнок — котята, заяц — зайчата и т.д.

Поросёнок — ... жеребёнок — ...
ягнёнок — ... дерево — ... дом — ...
стол — ... тетрадь — ...

• Дай характеристику этим предметам. Опиши их. Например: яблоко — это фрукт, круглое, зелёное, кислое; чашка — это посуда, фарфоровая, жёлтая, маленькая.

Лимон
морковь
молоко
огурец
погремушка
машина
ваза
диван

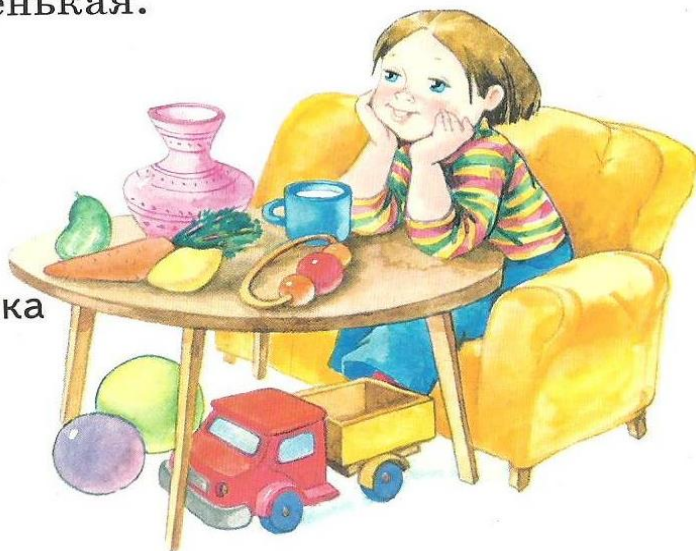

• Послушай слова. Скажи, на какой звук начинается каждое из этих слов?

Самолёт, зима, цапля, шишка, жук,
чашка, лимон, рыба, колесо.

• Назови слова во множественном числе правильно, например: котёнок — котята, заяц — зайчата и т.д.

Поросёнок — ... жеребёнок — ...
ягнёнок — ... дерево — ... дом — ...
стол — ... тетрадь — ...

• Дай характеристику этим предметам. Опиши их. Например: яблоко — это фрукт, круглое, зелёное, кислое; чашка — это посуда, фарфоровая, жёлтая, маленькая.

Лимон
морковь
молоко
огурец
погремушка
машина
ваза
диван

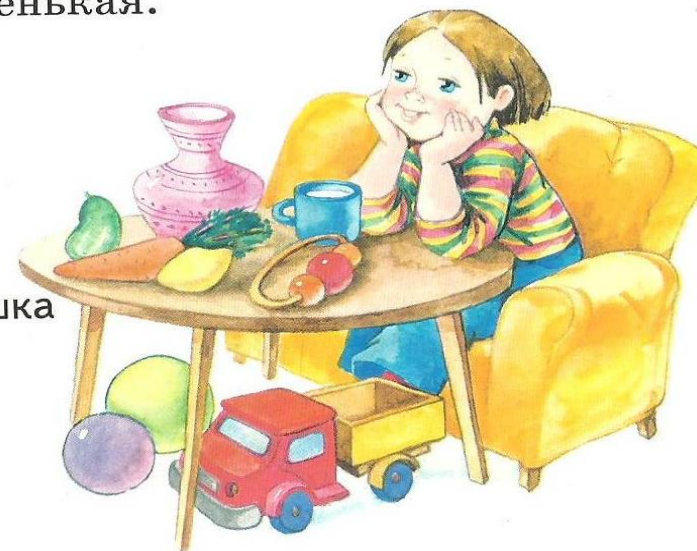

• Ответь на вопросы. Объясни свои ответы.

Чего в лесу больше: ёлок или деревьев?

Чего в огороде больше: овощей или картошки?

Кого в детском саду больше: девочек или детей?

Кого в реке больше: щук или рыбы?

• Так бывает или нет? Скажи, какие фразы правильные, а какие нет? Объясни, почему?

Поезд летит по небу.

Волк бродит по лесу.

Яблоко солёное.

Человек вьёт гнездо.

Кошка гуляет по крыше.

Лодка плывёт по небу.

• Дорисуй в каждом ряду фигуры, соблюдая определённую последовательность.

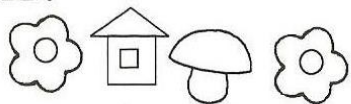

• Ответь на вопросы. Объясни свои ответы.

Чего в лесу больше: ёлок или деревьев?

Чего в огороде больше: овощей или картошки?

Кого в детском саду больше: девочек или детей?

Кого в реке больше: щук или рыбы?

• Так бывает или нет? Скажи, какие фразы правильные, а какие нет? Объясни, почему?

Поезд летит по небу.

Волк бродит по лесу.

Яблоко солёное.

Человек вьёт гнездо.

Кошка гуляет по крыше.

Лодка плывёт по небу.

• Дорисуй в каждом ряду фигуры, соблюдая определённую последовательность.

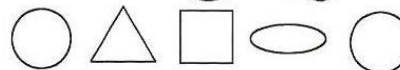
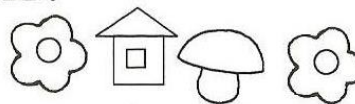

«Найди пару»

БУРЕ Р.С.,

Д-р пед. наук, профессор кафедры Дошкольной педагогики МПГУ, Москва

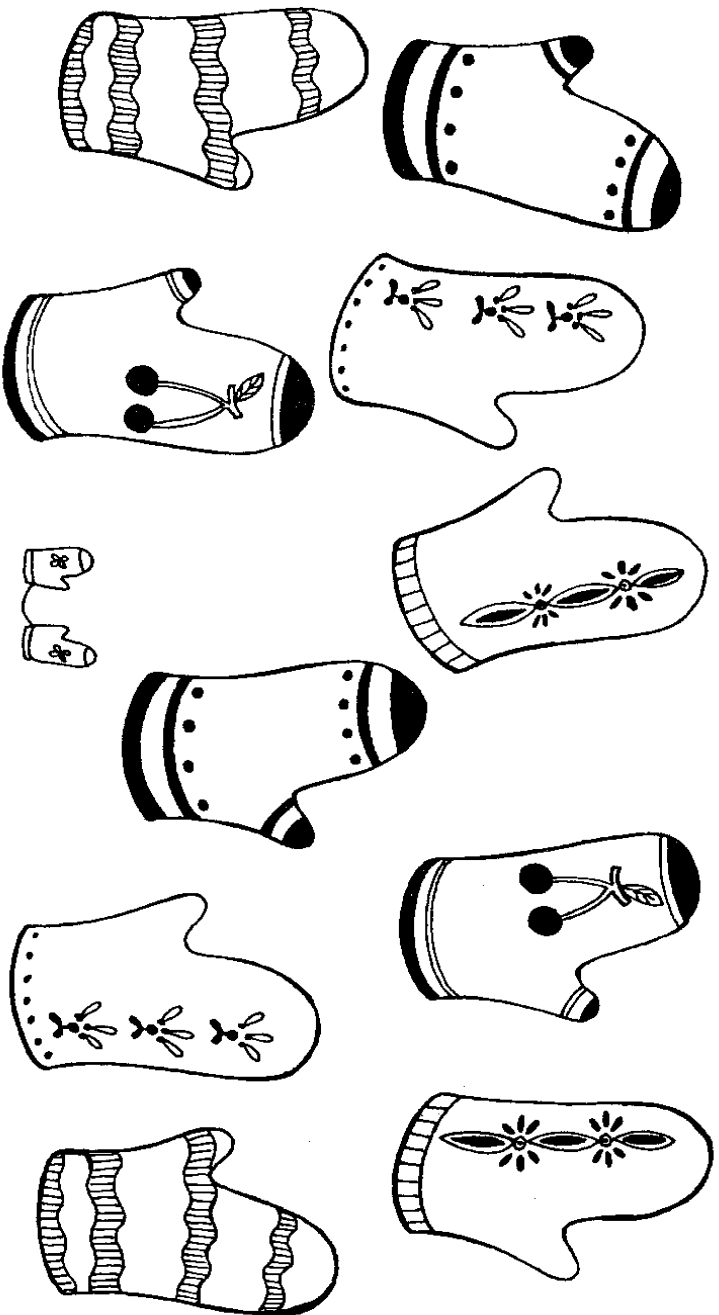

«Найди пару»

БУРЕ Р.С.,

Д-р пед. наук, профессор кафедры Дошкольной педагогики МПГУ, Москва

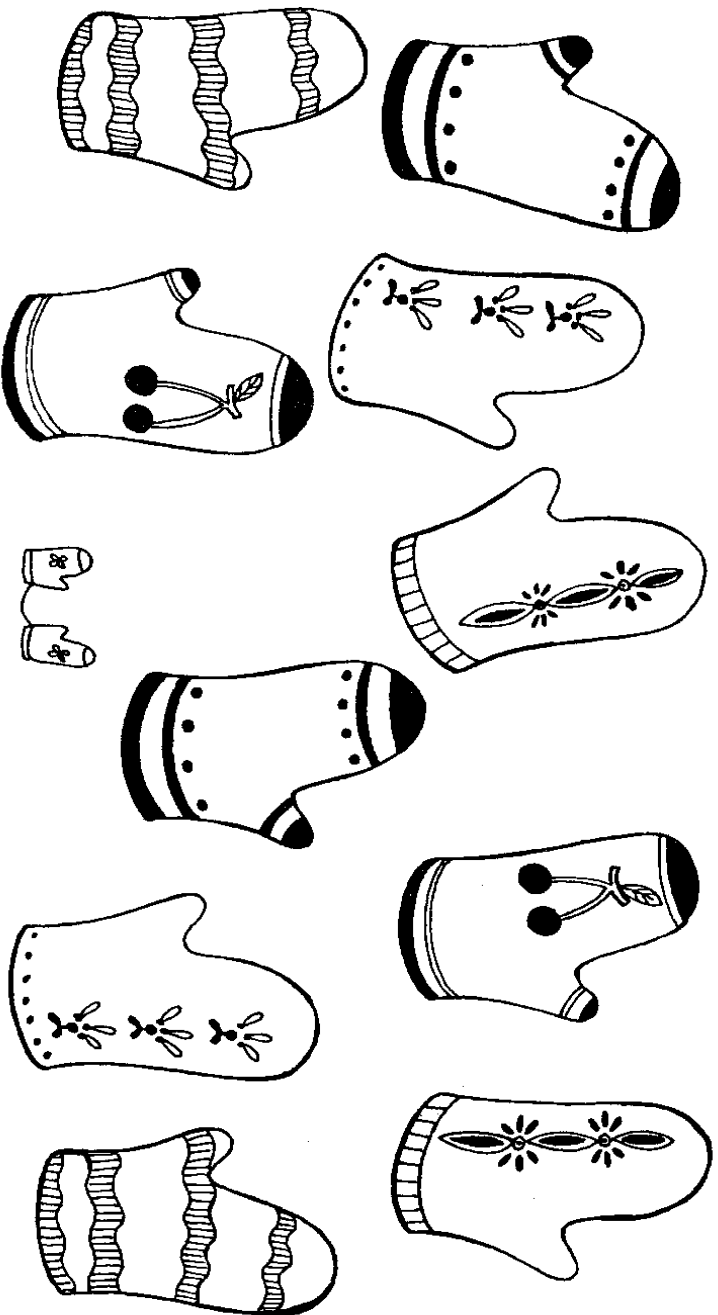

Найди десять отличий.

Назови и опиши все овощи, которые собрал зайчонок.
Расскажи, какие блюда он может из них приготовить.

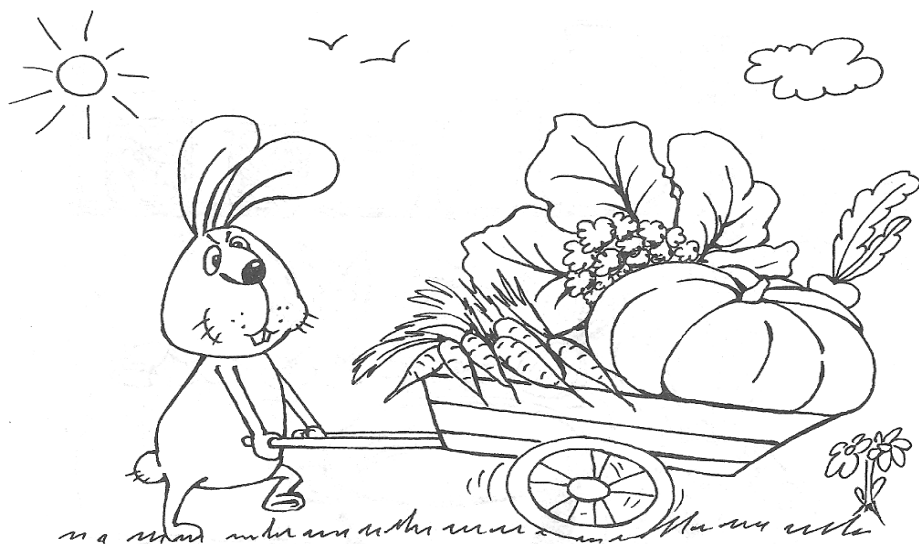

Найди десять отличий.

Назови и опиши все овощи, которые собрал зайчонок.
Расскажи, какие блюда он может из них приготовить.

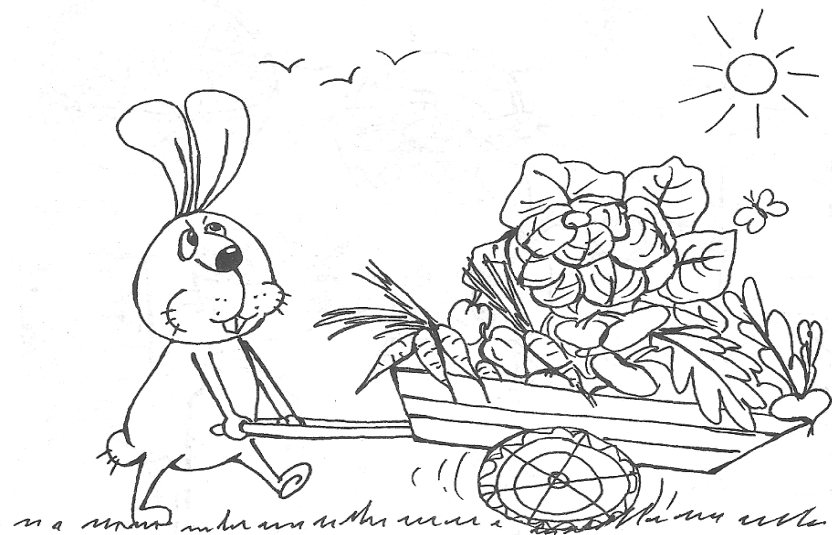
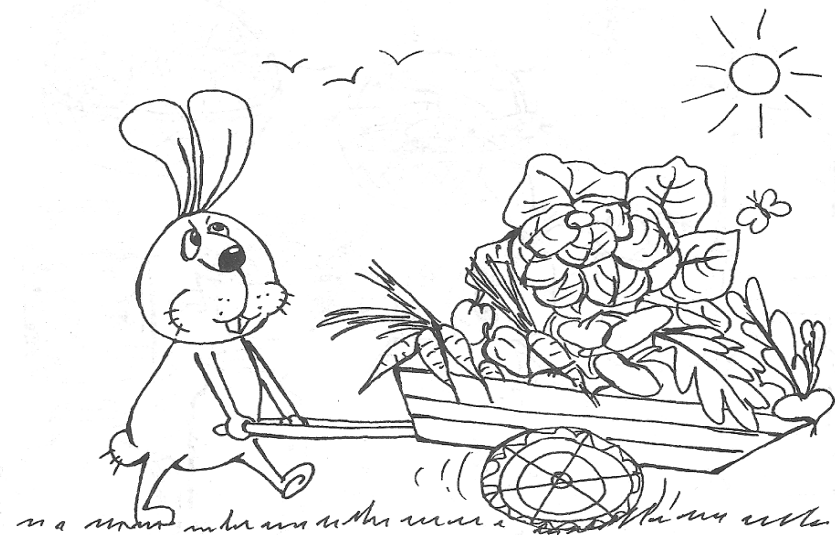

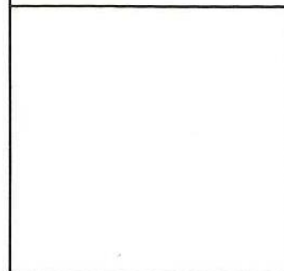
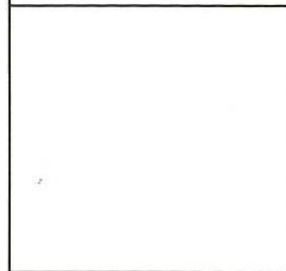
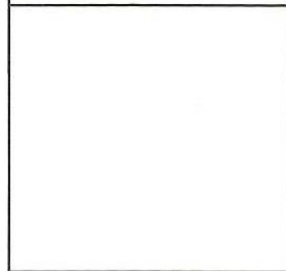
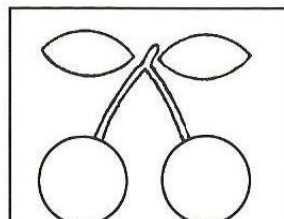
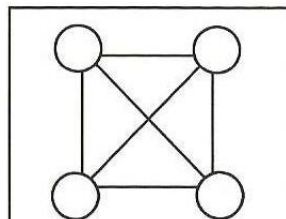
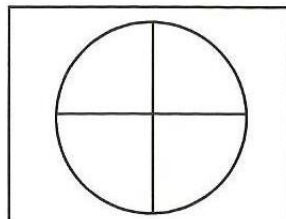
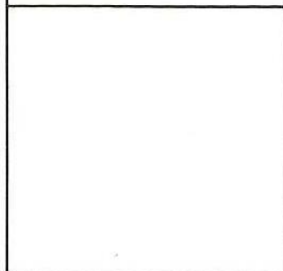
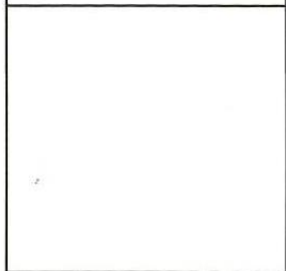
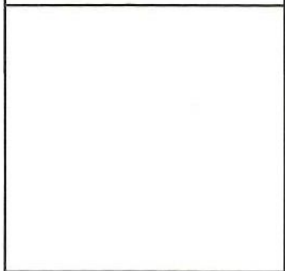
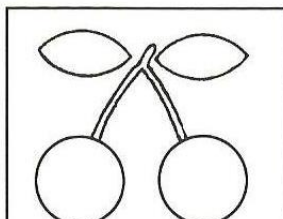
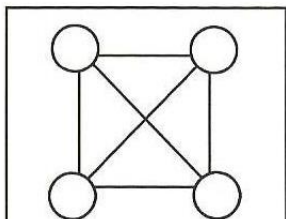
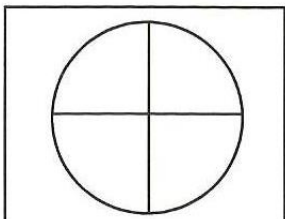
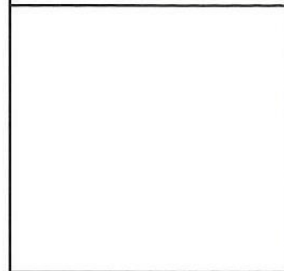
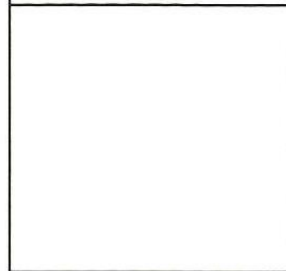
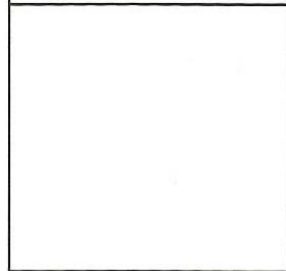
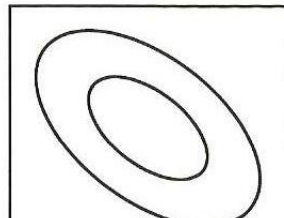
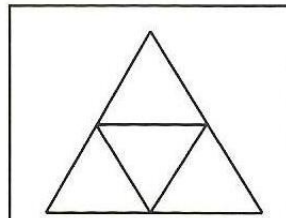
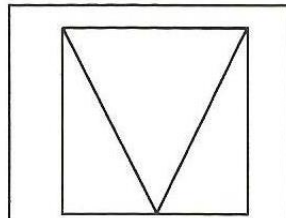
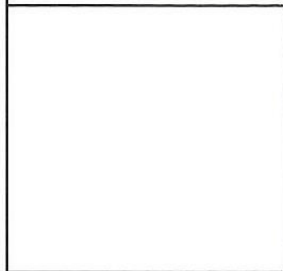
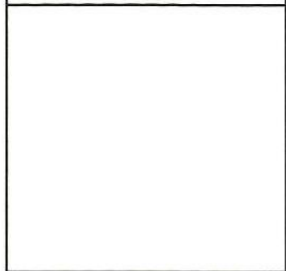
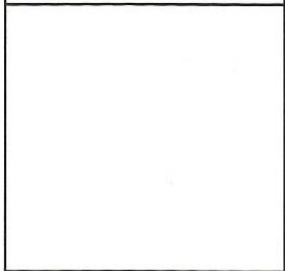
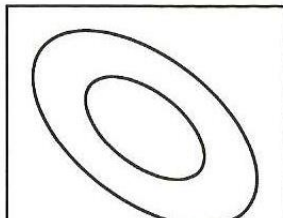
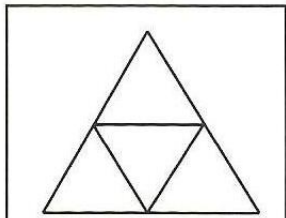
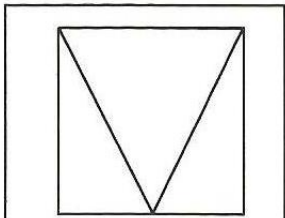

Нарисуй в пустых квадратах точно такие же фигурки.

Нарисуй в пустых квадратах точно такие же фигурки.

РАСКРАСЬ ПИРАМИДКУ

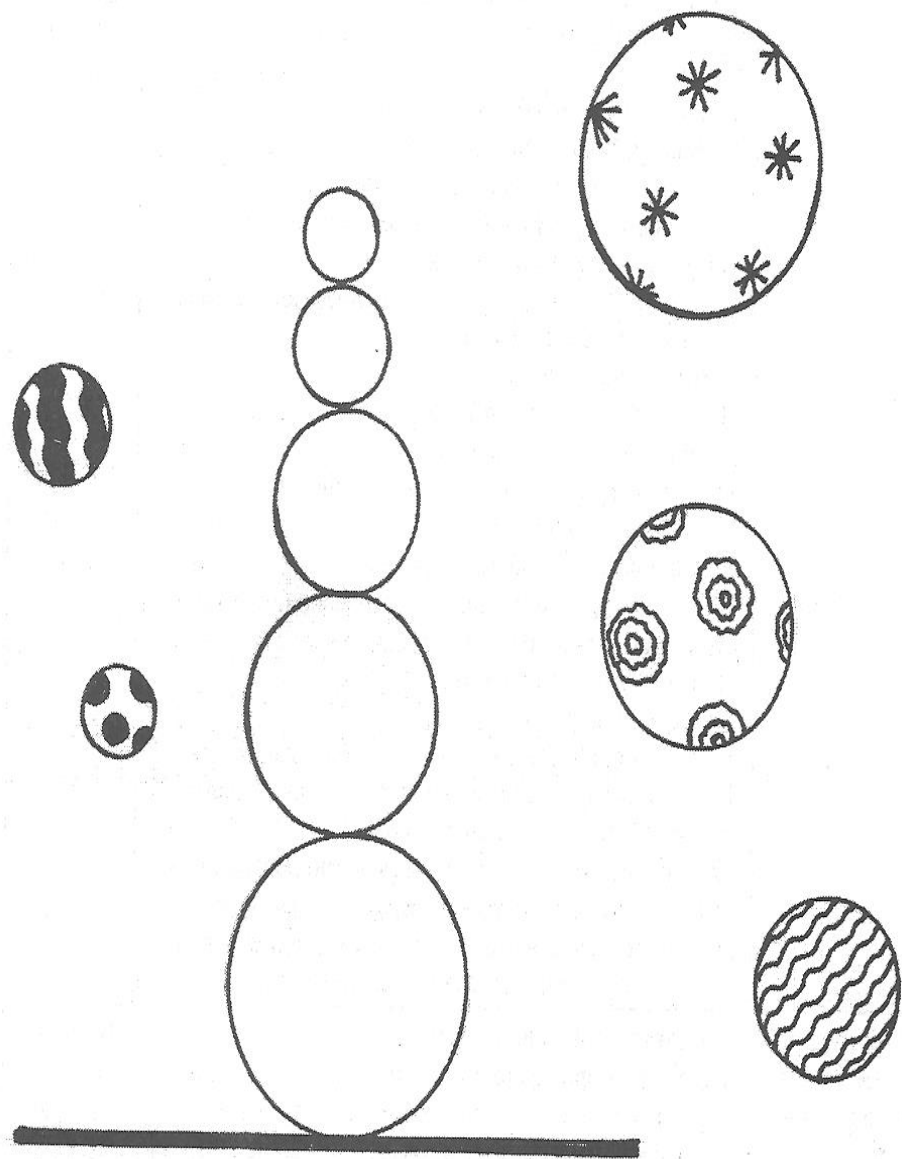

РАСКРАСЬ ПИРАМИДКУ

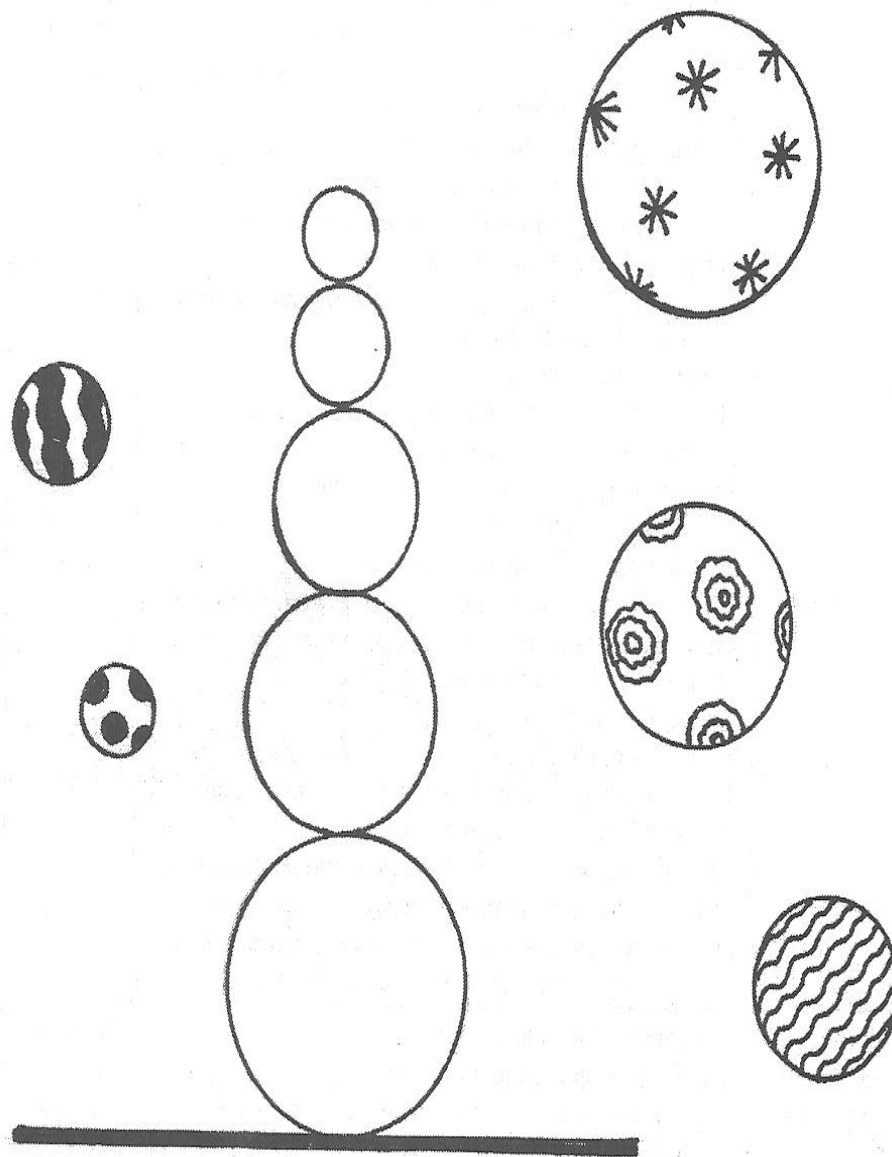

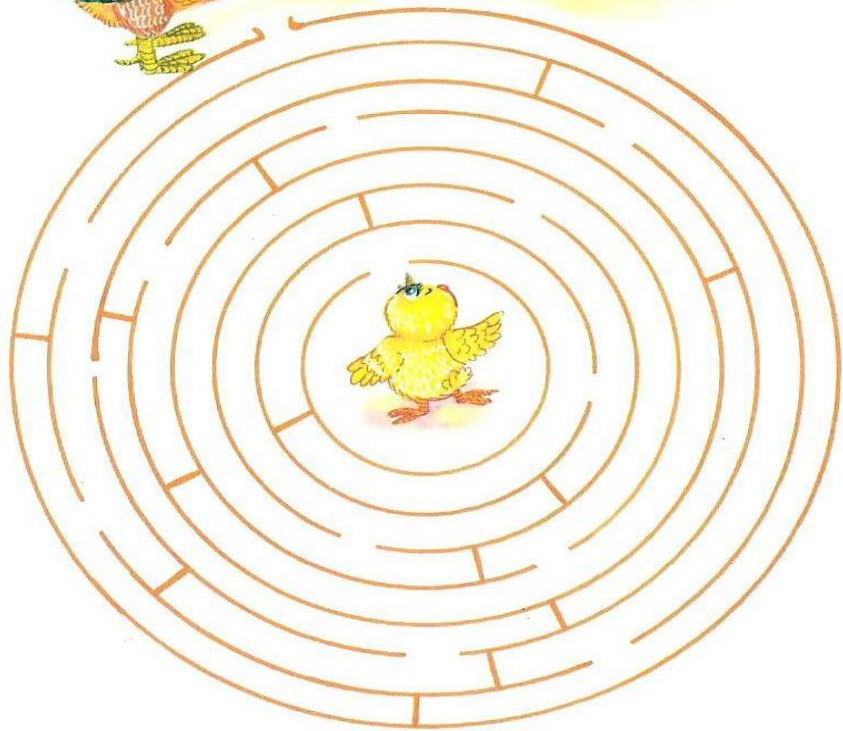

Помоги цыплёнку добраться до петушка. Пройди лабиринт.

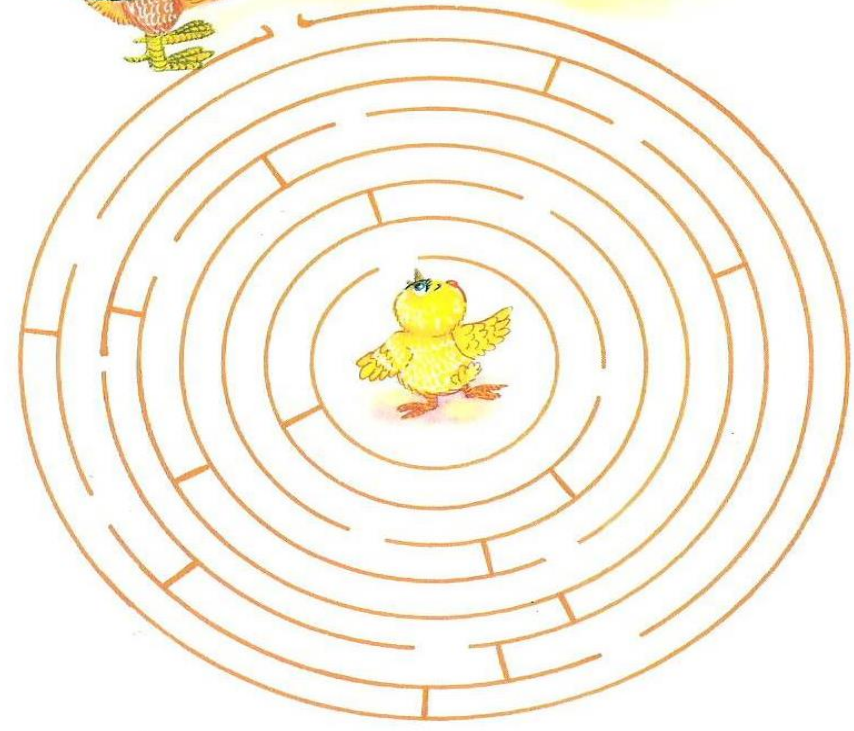
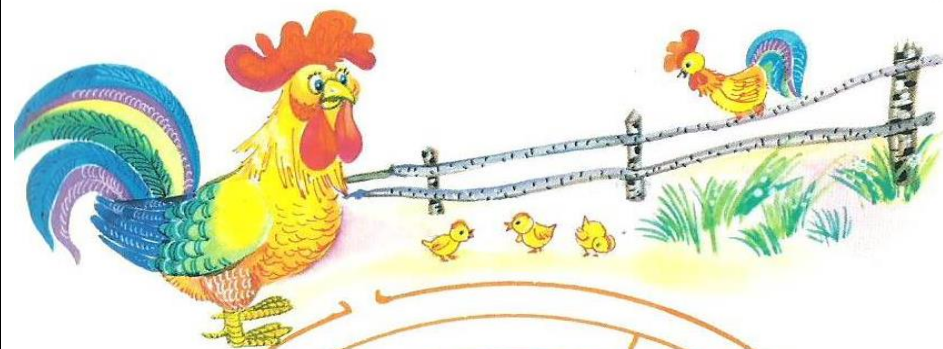

Помоги цыплёнку добраться до петушка. Пройди лабиринт.

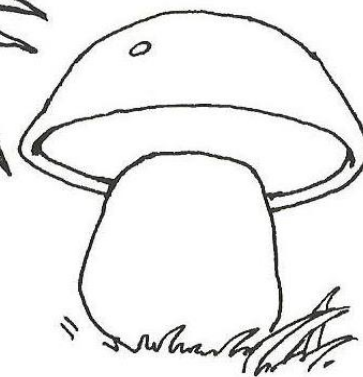
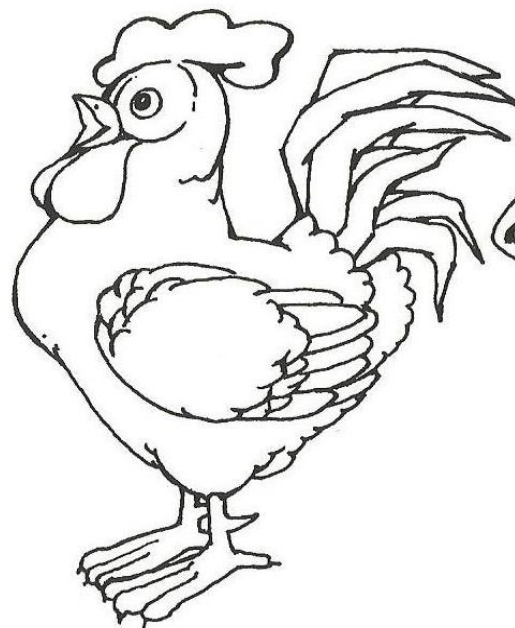
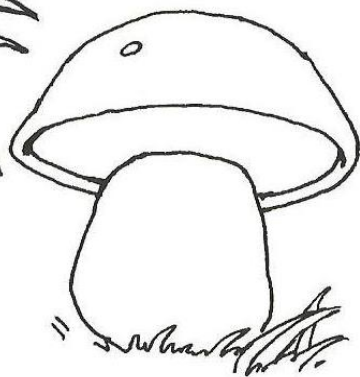
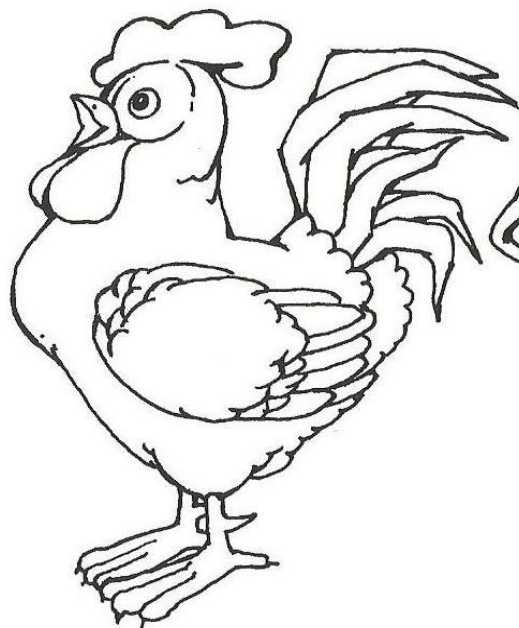
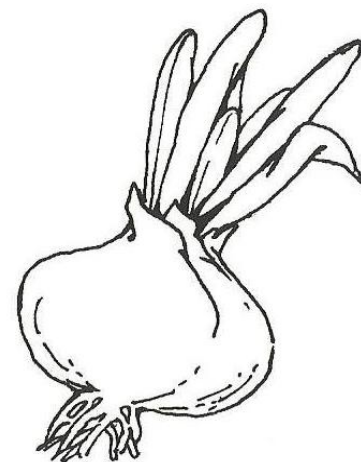
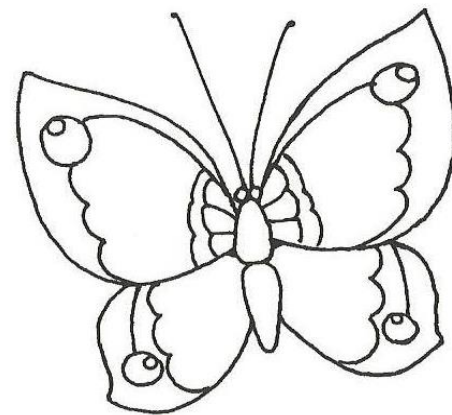
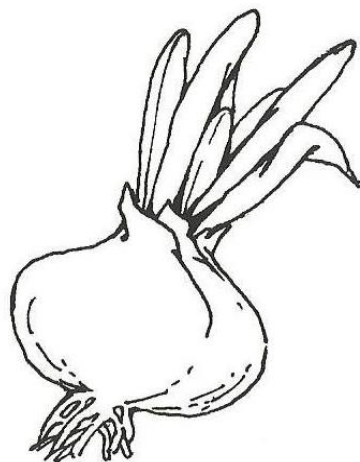
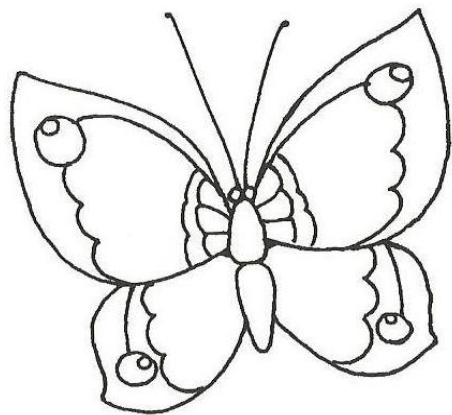

Раскрась картинки цветными карандашами разного цвета.

Раскрась картинки цветными карандашами разного цвета.

Рассмотри картинку. Подумай, чего не хватает каждому из детей?

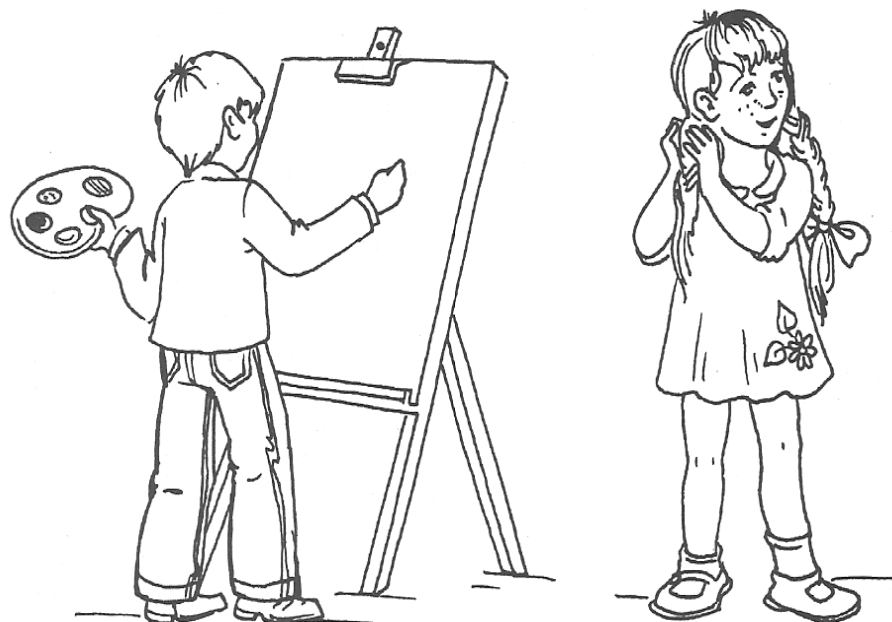

Рассмотри картинку. Подумай, чего не хватает каждому из детей?

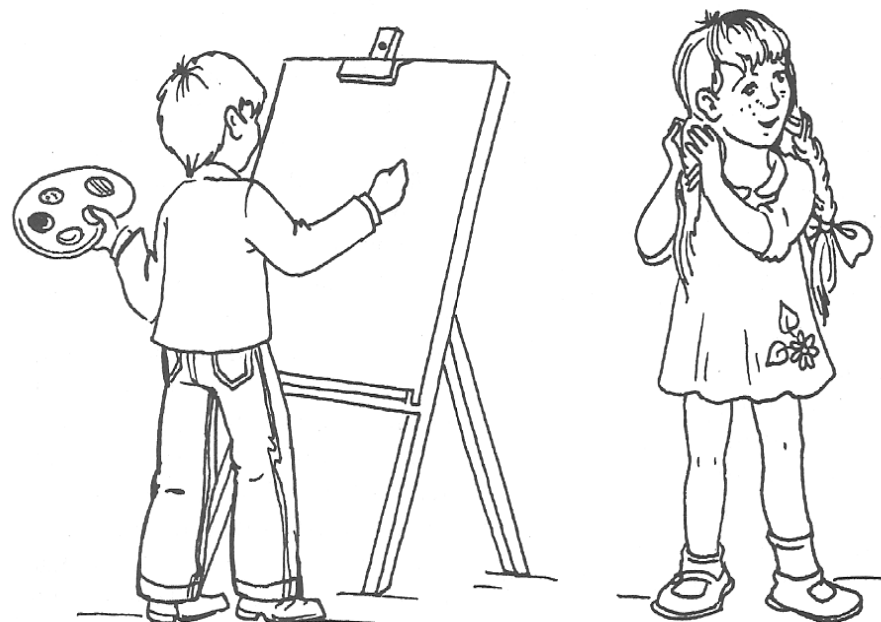

Закрепляем названия

1. Посмотри внимательно на девочек и скажи, чем они отличаются. Найди 10 отличий. Обязательно сравни уши, подбородки, брови, плечи и другие части тела.

2. Найди две одинаковые расчёски.

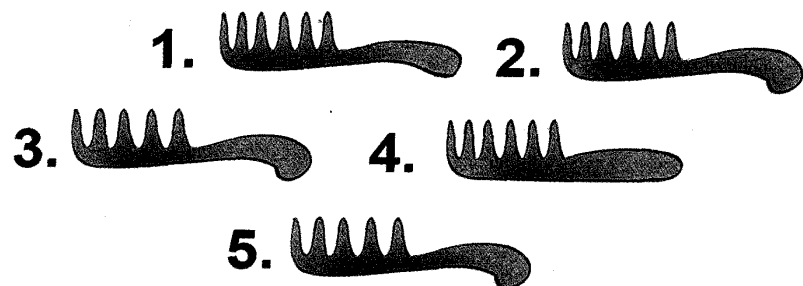
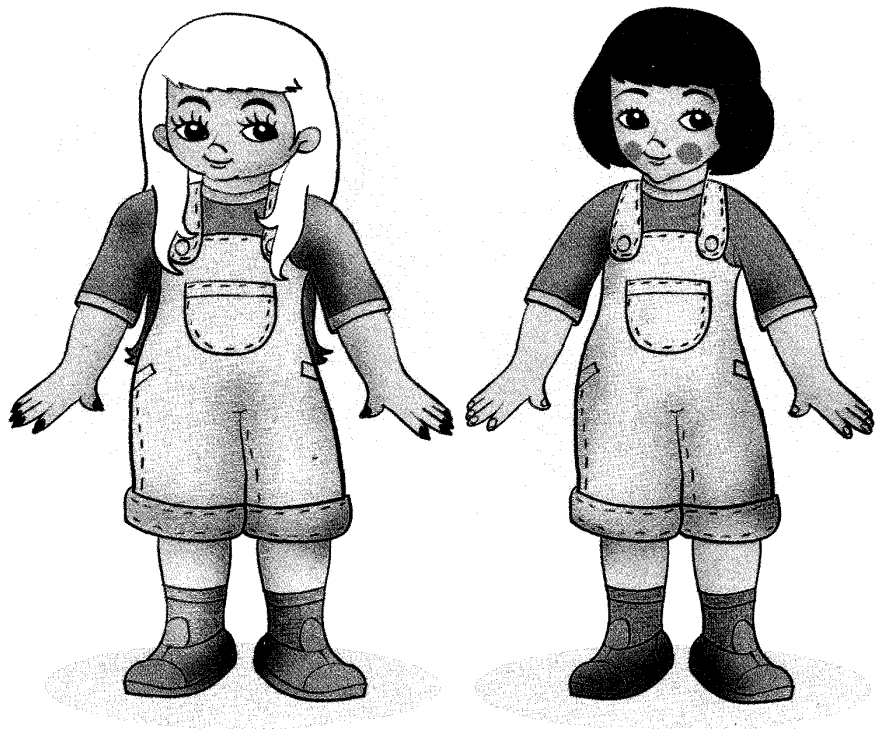

Закрепляем названия

1. Посмотри внимательно на девочек и скажи, чем они отличаются. Найди 10 отличий. Обязательно сравни уши, подбородки, брови, плечи и другие части тела.

2. Найди две одинаковые расчёски.

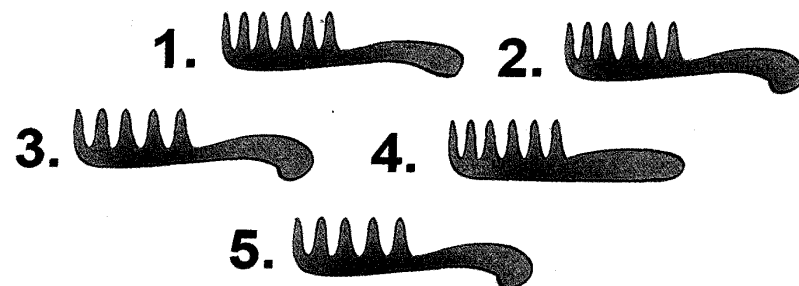
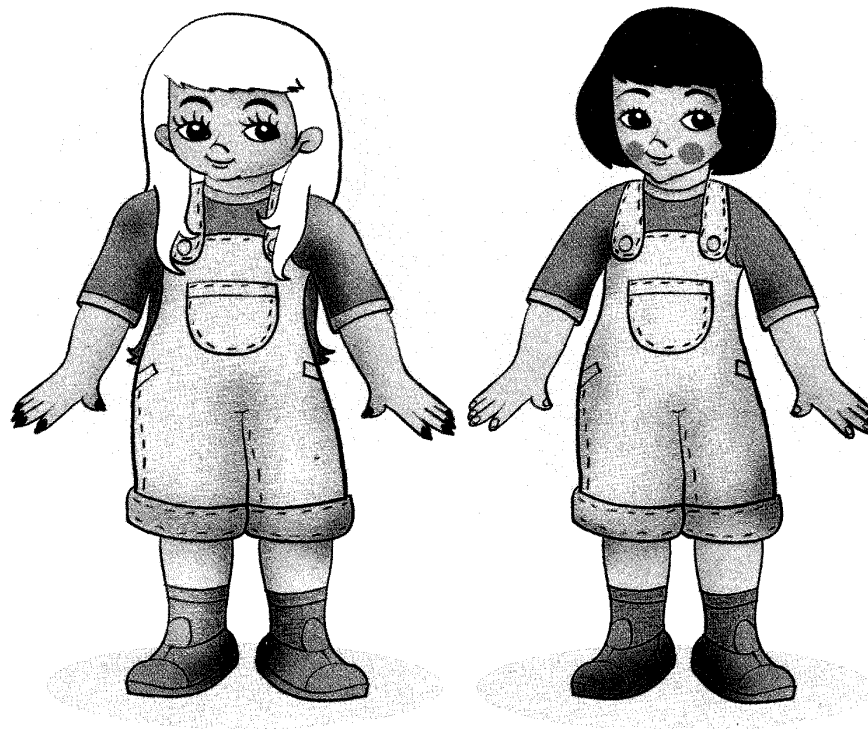

Лексическая тема «Фрукты»

Нужно помнить: 1 страничка – 1 день!

Задание 1. Загадайте ребёнку загадки.

Листья плотные да лаковые.
Плоды жёлтые да лакомые.
Её скорее кушай.
В саду созрела (*груша*).

Он и сочен, и душист,
А снаружи золотист.
Много долек в нём, друзья,
И для вас, и для меня. (*Мандарин*.)

Я сладкий, рос на юге,
Как солнышко в листе.
Оранжевый и круглый –
Я нравлюсь детворе. (*Апельсин*.)

Круглое, румяное,
Я расту на ветке.
Любят меня взрослые
И маленькие детки. (*Яблоко*.)

Задание 2. Сначала поиграйте в игру «Весёлый счёт», чтобы ребёнок поупражнялся в согласовании числительного и прилагательного с существительным, используя страницу пособия.

- Одно зелёное яблоко, два зелёных яблока, три зелёных яблока, четыре зелёных яблока, пять зелёных яблок.



- Один кислый лимон, два кислых лимона ... шесть кислых лимонов.

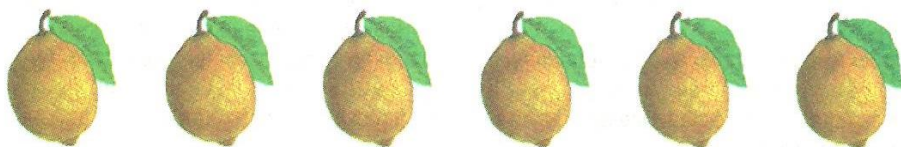

- Один спелый банан, два спелых банана... семь спелых бананов.



Затем скажите: «Одно зелёное яблоко. Два...» – и бросьте ребёнку мяч. Он должен продолжить: «Зелёных яблока», – и вернуть вам мяч. Перечисляйте числительные до пяти и бросайте мяч ребёнку, который должен продолжать называть словосочетание числительное – прилагательное – существительное и каждый раз возвращать мяч.

Аналогично проведите игру с существительными «лимон» и «банан».

Лексическая тема «Фрукты»

Нужно помнить: 1 страничка – 1 день!

Задание 1. Загадайте ребёнку загадки.

Листья плотные да лаковые.
Плоды жёлтые да лакомые.
Её скорее кушай.
В саду созрела (*груша*).

Он и сочен, и душист,
А снаружи золотист.
Много долек в нём, друзья,
И для вас, и для меня. (*Мандарин*.)

Я сладкий, рос на юге,
Как солнышко в листе.
Оранжевый и круглый –
Я нравлюсь детворе. (*Апельсин*.)

Круглое, румяное,
Я расту на ветке.
Любят меня взрослые
И маленькие детки. (*Яблоко*.)

Задание 2. Сначала поиграйте в игру «Весёлый счёт», чтобы ребёнок поупражнялся в согласовании числительного и прилагательного с существительным, используя страницу пособия.

- Одно зелёное яблоко, два зелёных яблока, три зелёных яблока, четыре зелёных яблока, пять зелёных яблок.



- Один кислый лимон, два кислых лимона ... шесть кислых лимонов.

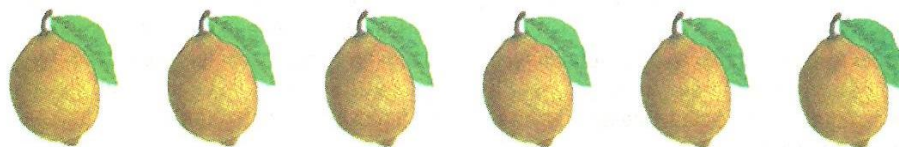

- Один спелый банан, два спелых банана... семь спелых бананов.

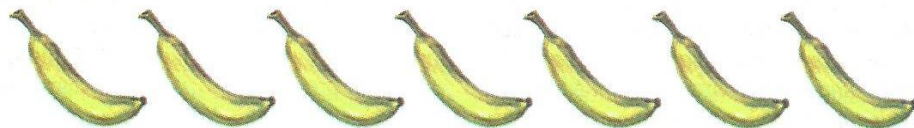

Затем скажите: «Одно зелёное яблоко. Два...» – и бросьте ребёнку мяч. Он должен продолжить: «Зелёных яблока», – и вернуть вам мяч. Перечисляйте числительные до пяти и бросайте мяч ребёнку, который должен продолжать называть словосочетание числительное – прилагательное – существительное и каждый раз возвращать мяч.

Аналогично проведите игру с существительными «лимон» и «банан».

Задание 3. Поиграйте в игру «Назови варенье», чтобы ребёнок поупражнялся в образовании относительных прилагательных.

Скажи, какое варенье находится в банке.

- Варенье из яблок – яблочное;
- варенье из груш – грушевое;
- варенье из абрикосов – абрикосовое.

Игру можно продолжить, называя другие фрукты.

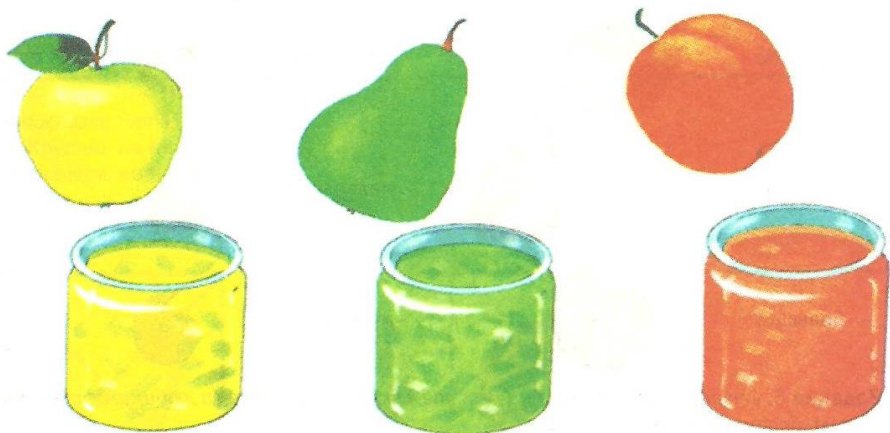

Задание 4. Поиграйте в игру «Какой компот?», чтобы ребёнок ещё раз поупражнялся в образовании относительных прилагательных.

Скажи, какой компот находится в каждой банке.

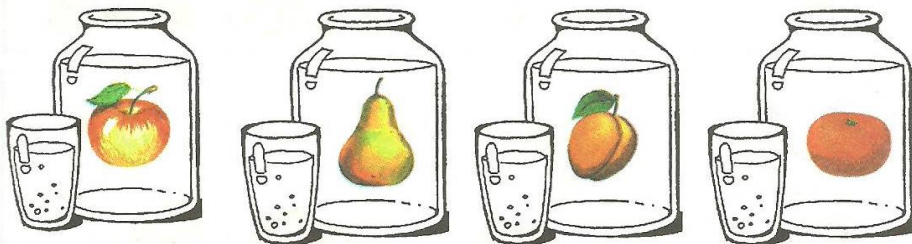

- В первой банке компот из яблок – яблочный компот;
- во второй банке компот из груш – грушевый компот;
- в третьей банке компот из абрикосов – абрикосовый компот;
- в четвёртой банке компот из мандаринов – мандариновый компот.

Раскрась компот в банках и стаканах.

Задание 3. Поиграйте в игру «Назови варенье», чтобы ребёнок поупражнялся в образовании относительных прилагательных.

Скажи, какое варенье находится в банке.

- Варенье из яблок – яблочное;
- варенье из груш – грушевое;
- варенье из абрикосов – абрикосовое.

Игру можно продолжить, называя другие фрукты.

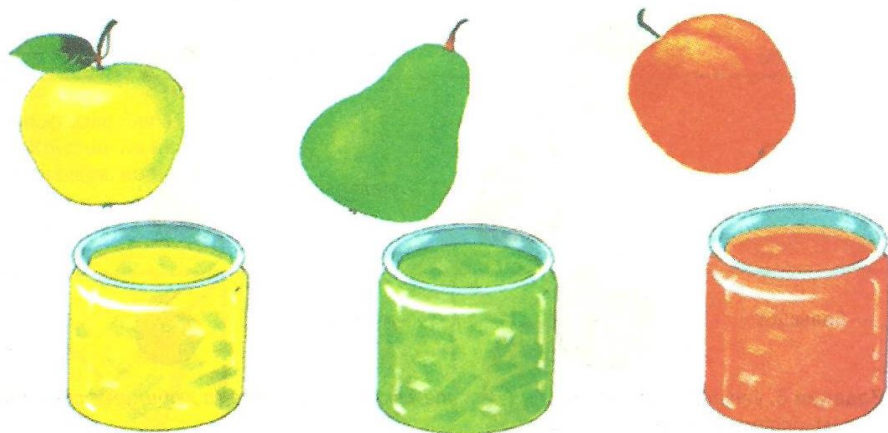

Задание 4. Поиграйте в игру «Какой компот?», чтобы ребёнок ещё раз поупражнялся в образовании относительных прилагательных.

Скажи, какой компот находится в каждой банке.

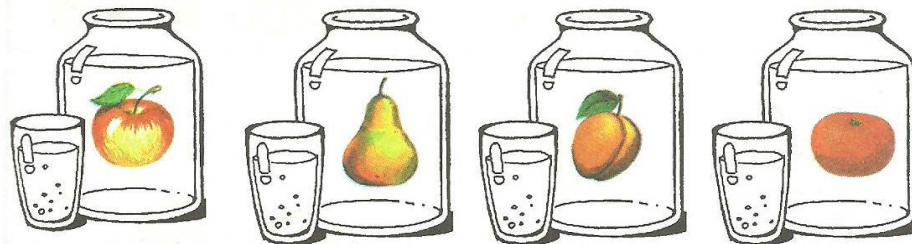

- В первой банке компот из яблок – яблочный компот;
- во второй банке компот из груш – грушевый компот;
- в третьей банке компот из абрикосов – абрикосовый компот;
- в четвёртой банке компот из мандаринов – мандариновый компот.

Раскрась компот в банках и стаканах.

Задание 5. Поиграйте в игру «Большой – маленький». Сначала зачитывайте прилагательные, а ребёнок пусть называет соответствующие нарисованные предметы. Затем ребёнок, глядя на картинку, сам составляет словосочетания.



Задание 6. Составь рассказ-описание о твоём любимом фрукте (о любимом фрукте мамы, папы, брата, сестры) по схеме.

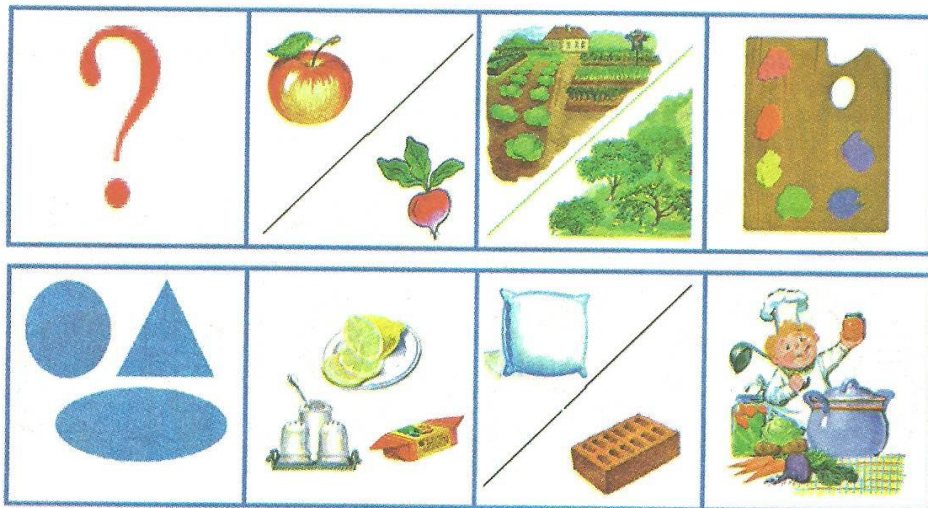

- Что это?
- Как называется?
- Где растёт?
- Какого цвета?

- Какой формы?
- Какой на вкус?
- Какой на ощупь?
- Что из него готовят?

Задание 5. Поиграйте в игру «Большой – маленький». Сначала зачитывайте прилагательные, а ребёнок пусть называет соответствующие нарисованные предметы. Затем ребёнок, глядя на картинку, сам составляет словосочетания.

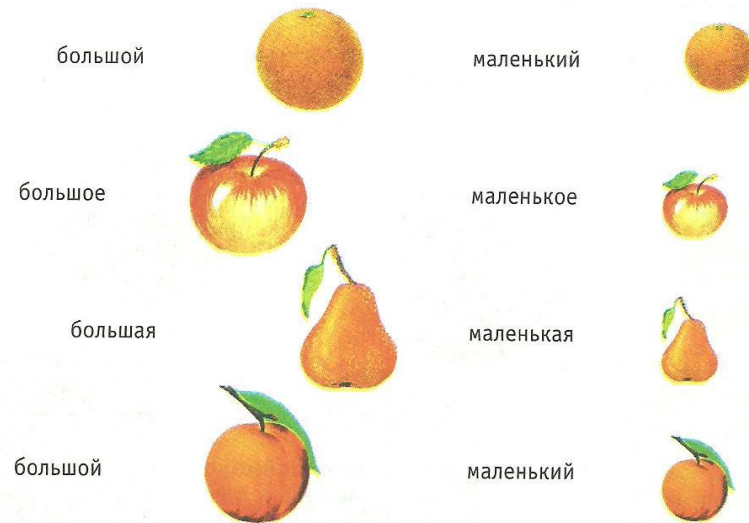

Задание 6. Составь рассказ-описание о твоём любимом фрукте (о любимом фрукте мамы, папы, брата, сестры) по схеме.

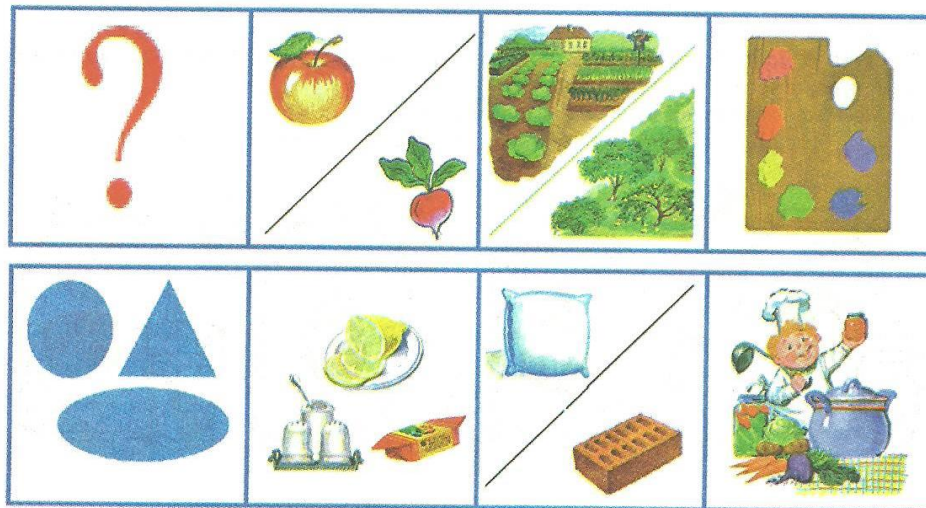

- Что это?
- Как называется?
- Где растёт?
- Какого цвета?

- Какой формы?
- Какой на вкус?
- Какой на ощупь?
- Что из него готовят?

Задание 7. Составь по схеме загадку, нарисуй отгадку.



Подсказка для взрослых.

- Круглое, но не пуговица;
- сладкое, но не сахар;
- зелёное, но не лягушка.

(Яблоко.)

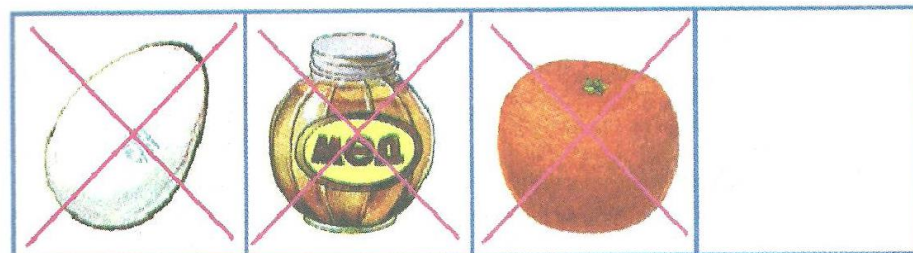

Подсказка для взрослых.

- Овальный, но не яйцо;
- сладкий, но не мёд;
- оранжевый, но не мандарин.

(Абрикос.)

Задание 8. Придумай загадку о фрукте, нарисуй схему.

--	--	--	--

Задание 7. Составь по схеме загадку, нарисуй отгадку.



Подсказка для взрослых.

- Круглое, но не пуговица;
- сладкое, но не сахар;
- зелёное, но не лягушка.

(Яблоко.)

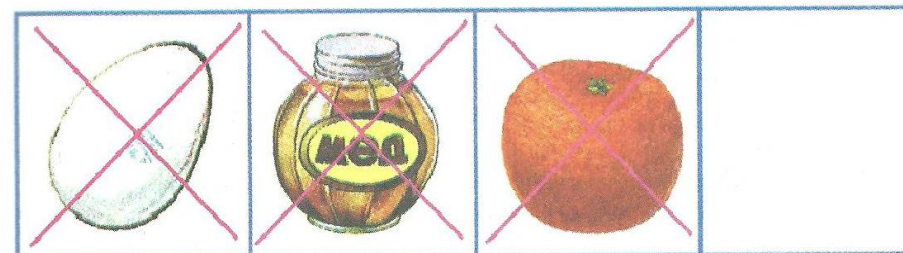

Подсказка для взрослых.

- Овальный, но не яйцо;
- сладкий, но не мёд;
- оранжевый, но не мандарин.

(Абрикос.)

Задание 8. Придумай загадку о фрукте, нарисуй схему.

--	--	--	--

Лексическая тема «Овощи»

Нужно помнить: 1 страница – 1 день!

Задание 1. Выполните с ребёнком пальчиковую гимнастику. На каждое слово прижимайте подушечки пальцев обеих рук к поверхности стола: сначала подушечки больших пальцев, потом указательных и т.д.

Вырос у нас чесночок,	Овощи мы собирали,	Прощай на год,
Перец, томат, кабачок,	Ими друзей угощали,	Наш друг-огород!
Тыква, капуста, картошка,	Квасили, ели, солили,	
Лук и немножко горошка.	С дачи домой увозили.	

Задание 2. Поиграйте в игру «Весёлый счёт», чтобы ребёнок поупражнялся в согласовании числительного с существительным.

- Одна редиска, две редиски, три редиски, четыре редиски, пять редисок, шесть редисок, семь редисок.

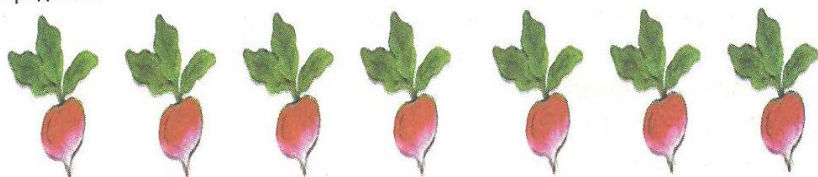

- Один помидор, два помидора, три помидора, четыре помидора, пять помидоров.



- Один огурец...

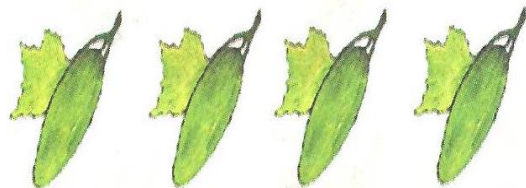

- Один баклажан...



Лексическая тема «Овощи»

Нужно помнить: 1 страница – 1 день!

Задание 1. Выполните с ребёнком пальчиковую гимнастику. На каждое слово прижимайте подушечки пальцев обеих рук к поверхности стола: сначала подушечки больших пальцев, потом указательных и т.д.

Вырос у нас чесночок,	Овощи мы собирали,	Прощай на год,
Перец, томат, кабачок,	Ими друзей угощали,	Наш друг-огород!
Тыква, капуста, картошка,	Квасили, ели, солили,	
Лук и немножко горошка.	С дачи домой увозили.	

Задание 2. Поиграйте в игру «Весёлый счёт», чтобы ребёнок поупражнялся в согласовании числительного с существительным.

- Одна редиска, две редиски, три редиски, четыре редиски, пять редисок, шесть редисок, семь редисок.



- Один помидор, два помидора, три помидора, четыре помидора, пять помидоров.



- Один огурец...

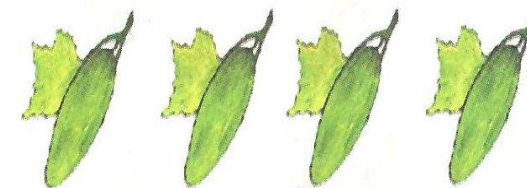

- Один баклажан...



Задание 3. Погрузи в машину (соедини линиями) только овощи.



Задание 4. Поиграйте в игру «Догадайся», чтобы ребёнок поупражнялся в образовании относительных прилагательных.

Предварительно объясните ему, что помидор можно назвать иначе – томат.

Назови, какой сок находится в стаканах. Соедини линией овощ со стаканом, в котором находится сок, выжатый из этого овоща. Объясни, почему ты это сделал.

- Сок из томата – томатный;
- сок из моркови – морковный;
- сок из свёклы – свекольный;
- сок из капусты – капустный.

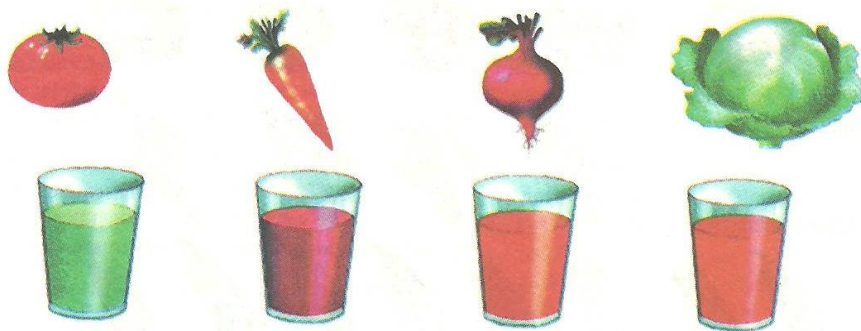

Задание 3. Погрузи в машину (соедини линиями) только овощи.



Задание 4. Поиграйте в игру «Догадайся», чтобы ребёнок поупражнялся в образовании относительных прилагательных.

Предварительно объясните ему, что помидор можно назвать иначе – томат.

Назови, какой сок находится в стаканах. Соедини линией овощ со стаканом, в котором находится сок, выжатый из этого овоща. Объясни, почему ты это сделал.

- Сок из томата – томатный;
- сок из моркови – морковный;
- сок из свёклы – свекольный;
- сок из капусты – капустный.

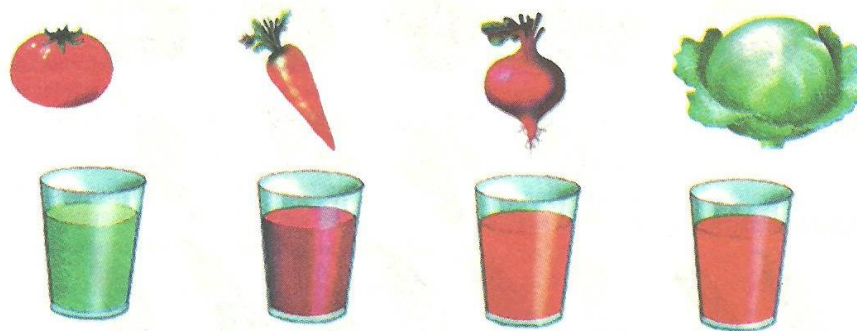

Задание 5. Поиграйте в игру «Назови пюре», чтобы ребёнок поупражнялся в образовании относительных прилагательных.

Пюре из моркови – морковное;
пюре из свёклы – свекольное;
пюре из картофеля – картофельное;
пюре из гороха – гороховое.

Подумай и скажи, какое пюре положили в каждую тарелку.

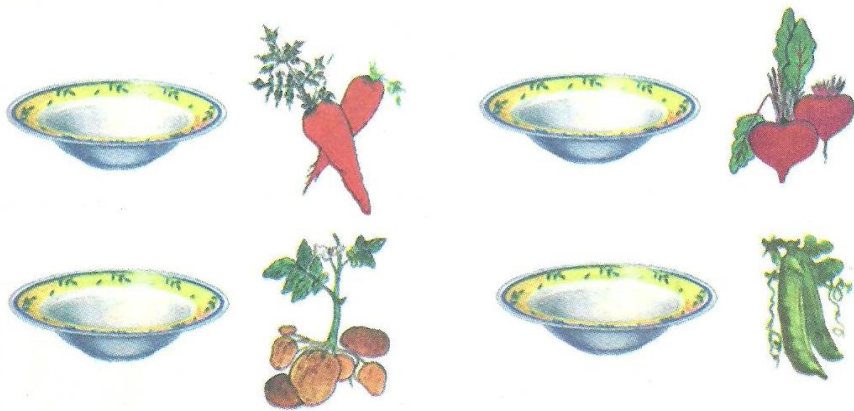

Задание 6. Поиграйте в игру «Свари борщ».

Положи в кастрюлю (соедини линиями) продукты для борща.

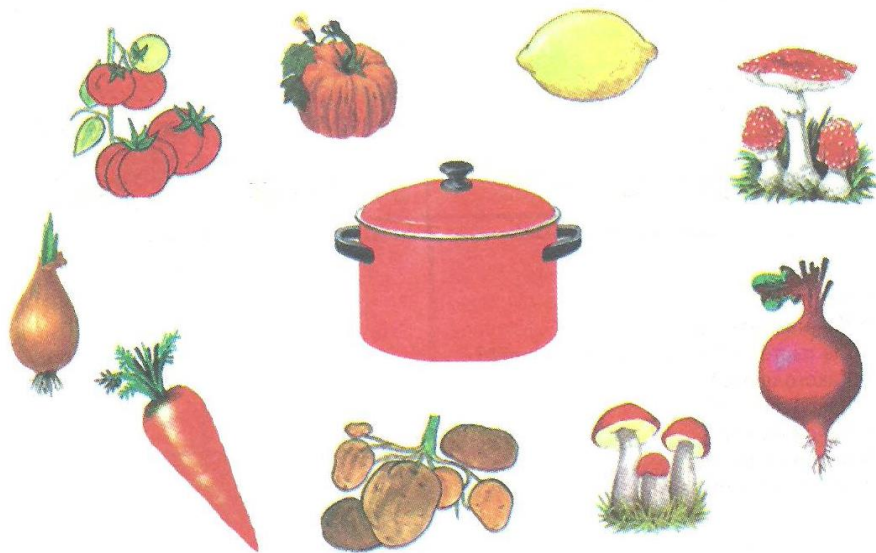

Задание 5. Поиграйте в игру «Назови пюре», чтобы ребёнок поупражнялся в образовании относительных прилагательных.

Пюре из моркови – морковное;
пюре из свёклы – свекольное;
пюре из картофеля – картофельное;
пюре из гороха – гороховое.

Подумай и скажи, какое пюре положили в каждую тарелку.



Задание 6. Поиграйте в игру «Свари борщ».

Положи в кастрюлю (соедини линиями) продукты для борща.



Задание 7. Обведи простым карандашом только овощи. Раскрась их.

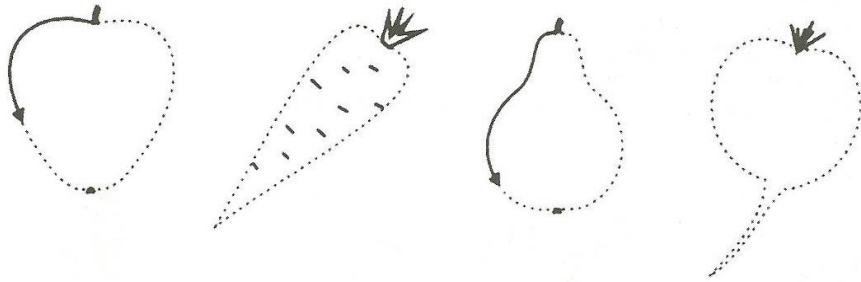

Задание 8. Составь рассказ-описание о твоём любимом овоще (о любимом овоще мамы, папы, брата, сестры) по схеме.

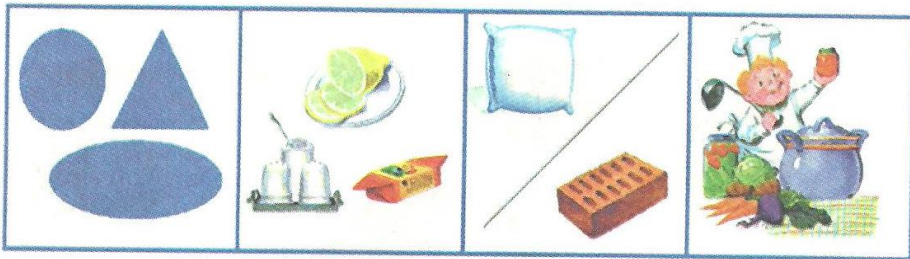
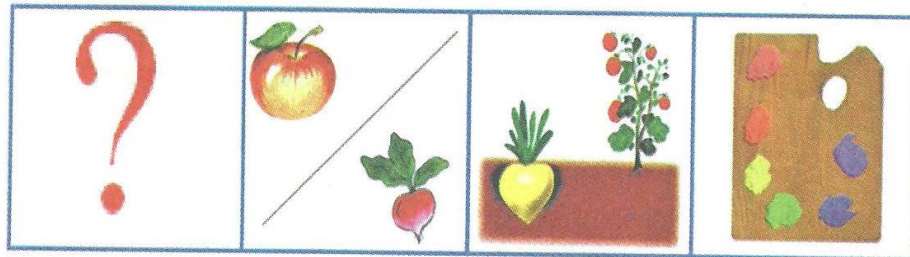

- Что это?
- Как называется?
- Где растёт: на земле или под землёй?
- Какого цвета?
- Какой формы?
- Какой на вкус?
- Какой на ощупь?
- Что из него готовят?

Задание 7. Обведи простым карандашом только овощи. Раскрась их.

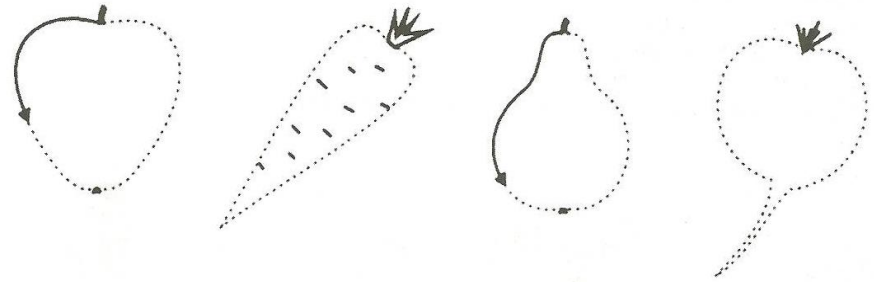

Задание 8. Составь рассказ-описание о твоём любимом овоще (о любимом овоще мамы, папы, брата, сестры) по схеме.

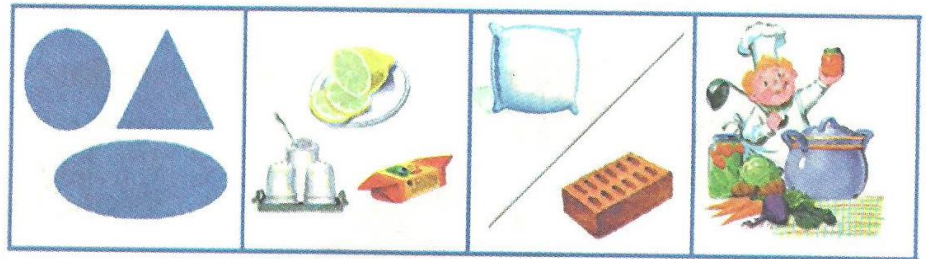
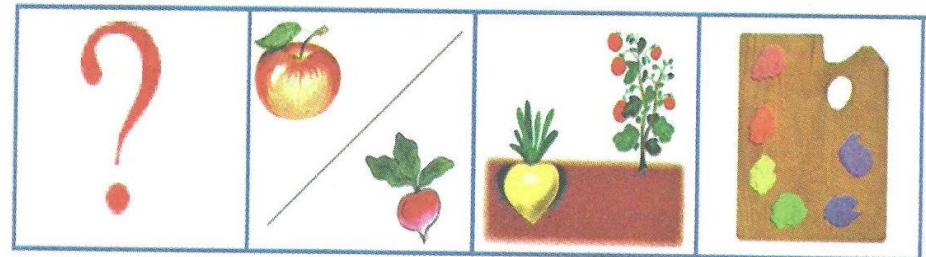

- Что это?
- Как называется?
- Где растёт: на земле или под землёй?
- Какого цвета?
- Какой формы?
- Какой на вкус?
- Какой на ощупь?
- Что из него готовят?

Задание 9. Составь по схеме загадку, нарисуй отгадку.

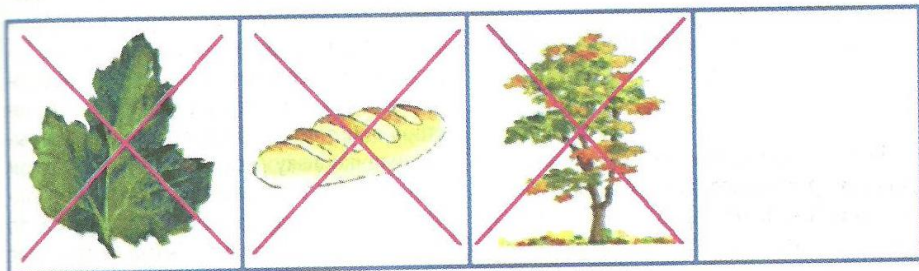

Подсказка для взрослых:
Зелёный, но не лист;
длинный, но не батон;
растёт, но не на дереве.
(Огурец.)

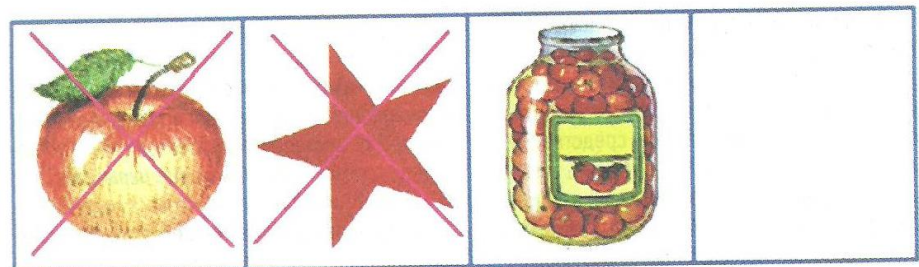

Подсказка для взрослых:
Круглый, но не яблоко;
красный, но не звезда;
можно консервировать на зиму.
(Помидор.)

Задание 10. Придумай загадку об овоще, нарисуй схему.

--	--	--	--

Задание 9. Составь по схеме загадку, нарисуй отгадку.

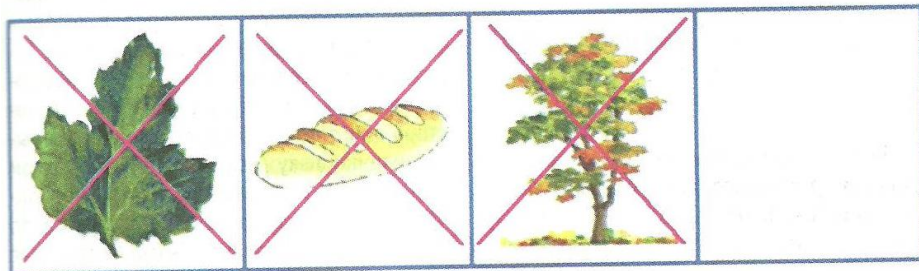

Подсказка для взрослых:
Зелёный, но не лист;
длинный, но не батон;
растёт, но не на дереве.
(Огурец.)

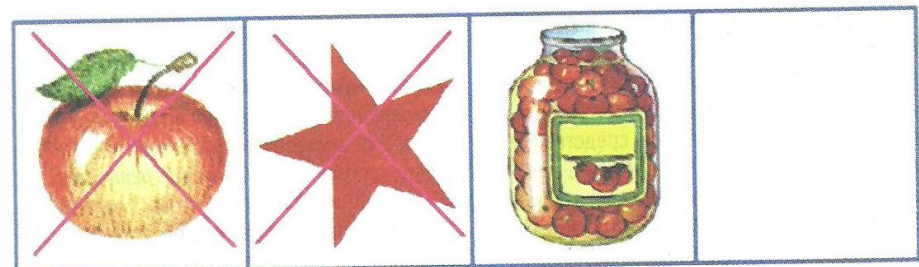

Подсказка для взрослых:
Круглый, но не яблоко;
красный, но не звезда;
можно консервировать на зиму.
(Помидор.)

Задание 10. Придумай загадку об овоще, нарисуй схему.

--	--	--	--

1. "Найди отличия" (упражнение на развитие внимания).
Рассмотри картинки, найди отличия.



6. "Груша в саду" (упражнение на развитие внимания и мелкой моторики рук).

В саду выросла груша. Раскрась груши с листочком в желтый цвет, а груши без листочка – в зеленый.

Груши раскрашивай аккуратно, не выходя за контур.



6. "Груша в саду" (упражнение на развитие внимания и мелкой моторики рук).

В саду выросла груша. Раскрась груши с листочком в желтый цвет, а груши без листочка – в зеленый.

Груши раскрашивай аккуратно, не выходя за контур.

